

PRIVATE SKIES

РУССКАЯ ВЕРСИЯ ВНУТРИ

MAGAZINE #08

PORTUGAL

Everything under the sun

AVIATION

RED BULL AIR RACE,
AERIAL ACROBATICS ON
THE CROISSETTE

RUSSIANS

on the French Riviera

INWARDER TAKES OVER THE WORLD



— GROUPE —
AÉROPORTS
DE LA CÔTE D'AZUR

SKY VALET
SUR MESURE. RELIANCE

WINTER 2017/2018



YOUR HIGHEST EXPECTATIONS. FULFILLED BY OUR HIGHEST STANDARDS.

Discover the 52 Steel. Perfect balance between volume and elegance.

This is Sanlorenzo's unique approach in the world of superyachts. The 52Steel's sleek and pure lines embrace a more than generous space: the transparent swimming pool, the floodable 8-meter tender garage convertible into a huge luxury beach area at sea level, the six spacious cabins, everything has been designed with the highest standards of beauty and refinement, which marks Sanlorenzo's know-how. With more than 30 superyachts already built and delivered, we will certainly be able to fulfil your expectations together. As high as they may be.

#52STEEL

SANLORENZOYACHT.COM



FRANCE

Official dealer **Sanlorenzo France**
P Blattès Yachting
Port Camille Rayon
06220 Golfe Juan - France
Tel: +33 4 93 93 13 69
philippe@sanlorenzofrance.com



MONTECARLO

Official dealer **Sanlorenzo Montecarlo**
P Blattès Yachting
Le Botticelli, 9 Avenue des Papalins
98000 Monaco
Tel: +377 93 50 16 95
info@sanlorenzoyachtmonaco.com



SUPERYACHT

52STEEL



LONDON

Official dealer **Sanlorenzo London**
24 Hanover Square
W1S 1JD - London
Tel: + 44 (0) 20 7952 6393
info@sanlorenzoyacht.uk

SANLORENZO
YOUR VISION. OUR CRAFT.



PALACE
COURCHEVEL



Welcome to your resorts



ALTITUDE
COURCHEVEL



COLLECTIONS



ASTON MARTIN MONACO



Nouvelle Aston Martin DB11 Volante & Coupé

ASTON MARTIN MONACO
23 bd d'Italie
+377 97 97 86 50
alexandre.neu@astonmartin-monaco.com
www.astonmartin-monaco.com

Aston Martin DB11 consommation de carburant en l/100km : urbain 16,6 – 13,5 / extra-urbain 8,5 – 7,9 / mixte 11,4 – 9,9 ; émissions de CO2 cycle mixte : 265 – 230 g/km ; selon la méthode de mesure prescrite par l'Union européenne. Catégorie de rendement énergétique G.

RALPH LAUREN

*The Ralph Lauren Stirrup
Petite-Link Timepiece with Diamonds*



RALPH LAUREN

SWISS MADE

CONTENTS

#08 - WINTER 2017/2018 - РУССКАЯ ВЕРСИЯ ВНУТРИ



12



22



37



76

EVENT 22

Red Bull Air Race aerial acrobatics on the Croisette
Haute voltige sur la croisette
44 H16 EVENTS large format events
L'événementiel grand format

PORTTRAITS 49

With Didier Wolff, art takes flight
Artiste de haut vol
52 Shared excellence
L'excellence en partage
56 BRANDON MITCHENER
lobbyist without complexes
Lobbyiste sans complexes

NEWS 58

Sky Valet extends its network to Ibiza. The Business Aviation Terminal has a new look! De Saint-Estève: exceptional pens. Paloma, a two-star gem of a restaurant in Mougins. Nautical elegance A summer night's dream. Yachting Partner International: a 360-degree maritime approach. Flawlessly De Grisogono. Pilatus Aircraft PC 24 the multi-faceted jet. Pal-V Liberty the flying car. Embraer Legacy 450 redefining standards. A never-ending New Year.

Sky Valet tisse sa toile à Ibiza. Le Terminal d'Aviation d'Affaires fait peau neuve ! De Saint-Estève : la fine plume. Paloma, un écrin doublement étoilé à Mougins. Éléance nautique. Le songe d'une nuit d'été. Une approche maritime à 360°. De GRISOGONO, une pierre de taille. Pilatus Aircraft PC 24, le jet polyvalent. Pal-V Liberty : la voie des airs. Redéfinir les standards. Le Nouvel An sous toutes ses latitudes.

89 Unfettered luxury
Unlimited Luxury
Shine bright like a diamond
Precious Thing

LIMITED EDITION

12

FLIGHT PLAN

Invader takes over the world
À la conquête du monde

76

WINTER CHIC

3 Vallées expanding the ski area
Extension du domaine de la glisse
82 Courchevel an avalanche of stars
Une avalanche d'étoiles

28

FRENCH RIVIERA

Russians on the French Riviera
Russes et coutumes sur la Côte d'Azur

32

PARTNERSHIP

High-flying partnership
Partenariat de haut vol

37

EVASION

Portugal everything under the sun
Portugal, monts et merveilles

Directeur de Publication : Alexandre Benyamine

Journalistes : Emmanuel Laurent,
David Bédart, Stéphanie Paicheler,
Harry Kampianne, Hervé Borne,
Frank Davit

Secrétariat de Rédaction : Nadine Ponton
Responsable du studio : Anaud Marin

Infographistes :

Laurent Haoua
Olivier Parisot

Impression : Petrilli

Publicité : O2C régie

Directeur : Alexandre Benyamine

Directrice de régie : Marie Ehrlicher

Responsable de clientèle :

Christophe Giaccardo

Private Skies est une publication **O2C**

2791 chemin Saint-Bernard - 06220 Vallauris

Tél. : +33 (0)4 93 65 21 70

Fax : +33 (0)4 93 65 21 83

E-mail : contact@o2c.fr

www.o2c.fr

HUBLOT



HUBLOT

BOUTIQUE CANNES

31 boulevard de la Croisette

T. +33 4 97 06 34 67 • cannes@hublot.com

hublot.com • [f](#) • [t](#) • [i](#) • [i](#)

Big Bang Meca-10 Magic Gold.
Boîtier réalisé dans un alliage unique
d'or 18K inrayable inventé par nos
soins: le Magic Gold. Mouvement 100%
manufacture manuel, doté de 10 jours
de réserve de marche et à l'architecture
innovante inspirée mécano. Série
limitée à 200 exemplaires.



He spreads his mosaics around the globe. A collision of pixels inspired by the arcade video game Space Invaders. Here are eight destinations where you'll come across his mosaic work.

INWADER TAKES OVER THE WORLD

—— À la conquête du monde ——

Il dissémine ses mosaïques aux quatre coins du globe. Un abordage de pixels inspiré du jeu vidéo Space Invaders. Voici huit destinations où croiser ses œuvres.

by Harry Kamplianne

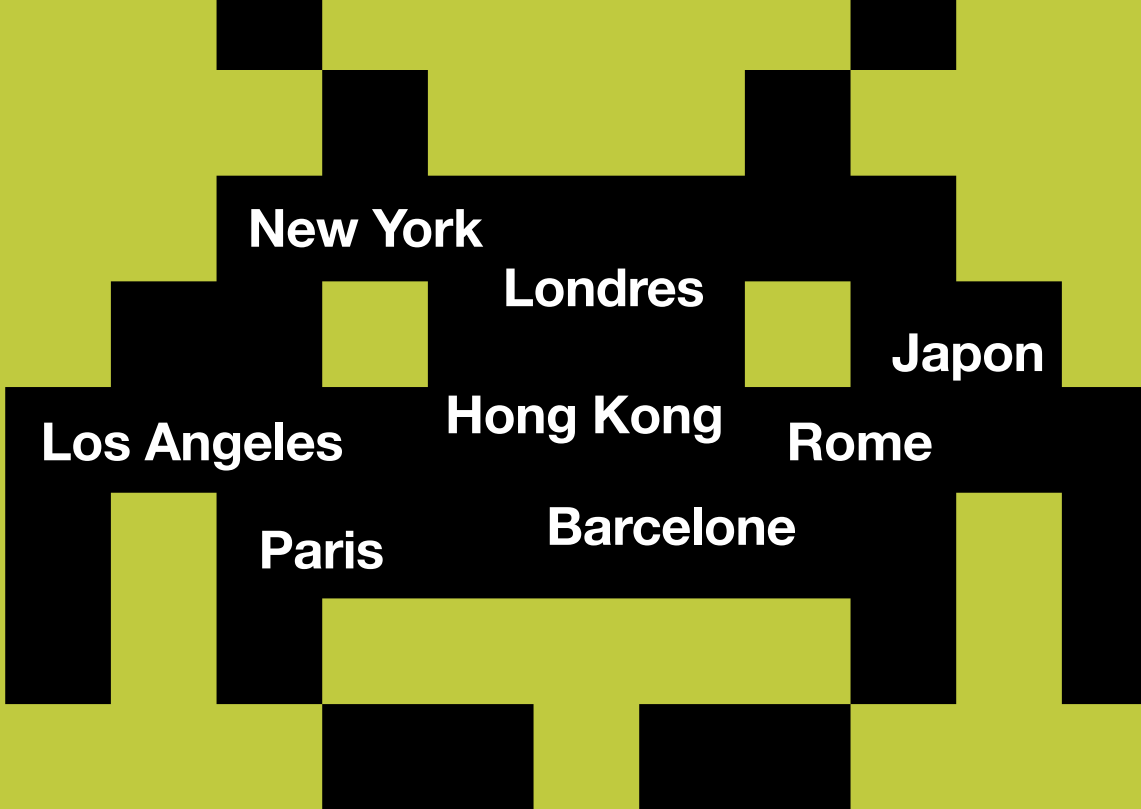

He likes big megacities, improbable places like the D in "HOLLYWOOD", the famous sign planted in the hills above Los Angeles with the same name.

Il affectionne les grandes mégapoles, les endroits improbables telle la lettre D de « Hollywood ». L'enseigne célèbre plantée sur la colline du même nom, à Los Angeles.

He prefers to advance "incognito". Armed with small ceramic tiles, Invader installs his mosaic creations to walls around the world. An invasion that he has now been leading for 21 years. He favours mosaic because it's "an urban material, unalterable over time. The colours retain their radiance", he claims. He operates in areas that are often densely populated and bizarre. He likes big megacities, improbable places like the D in "HOLLYWOOD", the famous sign planted in the hills above Los Angeles with the same name. That's right: Invader loves the challenge. The first one? In Mexico's Cancun Bay, he put three invaders under the sea (2007). Not satisfied with that, in August 2012 he set off to conquer space with Space1, a mosaic propelled into the stratosphere on a weather balloon. Space2 took off two years later aboard the Ariane 5 rocket. Meanwhile, the artist enjoys hijacking famous works of art such as the Mona Lisa and The Origin of the World. Far from short of ideas, Invader suggests his fans hunt down his mosaics around the globe using his FlashInvaders smartphone app. A platform available free from the App Store and Google Play Store. The more invaders you capture, by taking pictures of them on your smartphone, the higher you'll climb on the leaderboard. May the best man win!

Il aime avancer « masqué ». Armé de petits carreaux de mosaïques, Invader colle ses œuvres sur les murs du monde entier. Une invasion qu'il conduit depuis 21 ans. S'il privilégie la mosaïque, c'est parce qu'il s'agit d'« un matériau urbain inaltérable avec le temps. Les couleurs conservent leur éclat », affirme-t-il. Les lieux où il opère sont souvent denses et insolites. Il affectionne les grandes mégapoles, les endroits improbables telle la lettre D de « Hollywood ». L'enseigne célèbre plantée sur la colline du même nom, à Los Angeles.

Vous l'avez compris : Invader adore le challenge. Son premier défi ? Dans la baie de Cancún, au Mexique, il pose trois invaders sous la mer (2007). Jamais rassasié, il se lance, en août 2012, à la conquête de l'espace avec une première mosaïque - Space1 - propulsée dans la stratosphère, à l'aide d'un aéronef. S'en suivra le lancement de Space2, deux ans plus tard, portée par la fusée Ariane5.

Entre-temps, l'artiste s'amuse à détourner certains chefs-d'œuvre de l'histoire de l'art, comme la Joconde ou l'Origine du Monde. Loin d'être à court d'idées, Invader propose à ses fans de chasser ses mosaïques à travers le monde, grâce à son application Flash Invaders. Une plateforme disponible et gratuite sur l'App Store et le Play Store de Google. Le principe : plus vous capturez d'invaders - en les prenant en photo sur votre Smartphone -, plus vous serez au top du classement. Que le meilleur gagne !



Scooter by Invader.



LE CRADLE OF THE "INVASION"

Of the 3578 invaders identified and scattered in 74 cities around the world, the capital has 1319. That's more than one-third of his worldwide production to date. The first invader, placed close to the Place de la Bastille, dates from 1996. Returning to Paris allows the artist to unwind, to (re)discover narrow streets and alleyways that might have escaped his penchant. His interventions are permanent. The City of Lights offers plenty of opportunities to see a large part of his mosaic work without travelling the globe!

BERCEAU DE "L'INVASION"

Sur 3578 invaders recensés et disséminés dans 74 villes du monde entier, la capitale en compte 1319. Soit plus d'un tiers de sa production globale à ce jour. Posé près de la place de la Bastille, le premier invader date de 1996. Revenir à Paris permet à l'artiste de se ressourcer. (Re)découvrir des ruelles, des impasses qui auraient échappé à la dissémination de ses mosaïques. Ses interventions sont donc permanentes. La Ville Lumière offre ainsi la possibilité de connaître une grande partie de son œuvre, sans pour autant parcourir la planète !



PARIS

LONDON



⚡GOD SAVE INVADERS

The artist is full of praise for this capital's eccentricity, the swing of its pop music, its dark rainy skies, its extravagant outfits, its "cup of tea" at five o'clock, and its hidden camera flowers - the city is strewn with them ... No surprise that Invader now counts 18 interventions in London. During his last visit, for the London Games Festival, 12 new mosaics were grafted on to his earlier creations. "This event allowed me to hit 150 invaders."

GOD SAVE INVADERS

L'artiste ne tarit pas d'éloges sur l'excentricité de cette capitale, le swing de sa musique pop, son ciel pluvieux, ses tenues extravagantes, ses « cup of tea » à cinq heures, et ses caméras - la ville en est truffée - déguisées en fleurs... Rien d'étonnant si, aujourd'hui, Invader comptabilise 18 interventions à Londres. Lors de son dernier passage, pour le London Games Festival, douze nouvelles pièces sont venues se greffer aux précédentes. « Cet événement m'a permis d'atteindre le chiffre de 150 invaders. »





LOS ANGELES

“SEA, SUN & INVADERS”

In 2011, the artist spent 48 hours in police custody there. Reason: he was reportedly caught installing a piece of his work in the Little Tokyo neighbourhood, near the MOCA, the Museum of Contemporary Art, Los Angeles. Ironically, as part of the Art in the Streets exhibition, the museum had invited him to exhibit his "Map of the Blue Invasion". A floor plan of the Californian museum showing the location of his mosaics. Today, the artist counts 12 interventions, 171 "urban viruses", to use his term, in the city of surfing and piña colada.

SEA, SUN & INVADERS

En 2011, l'artiste y aurait connu une garde à vue de 48 heures. Motif : il aurait été pris en train d'installer une œuvre dans le quartier de Little Tokyo, près du Musée d'art contemporain de Los Angeles, le MOCA. Ironie du sort, dans le cadre de l'exposition Art in the Streets,

ce musée l'avait invité à exposer Map of the Blue invasion. Un plan du musée californien avec l'emplacement de ses mosaïques. Aujourd'hui, l'artiste comptabilise une dizaine d'interventions, pour 171 « virus urbains », selon ses termes, posés dans la ville du surf et de la piña colada.



THE BIG APPLE... INVADED

In 2013, the artist was again placed under arrest. He had created "a large work representing Princess Peach, the damsel in distress in the video game Super Mario", according to the FranceAmérique website. Which did not stop him, after a night in a New York jail, from grouting the walls of the Big Apple. A determination that gained him the support of the local COST/ENX FORUM, known for helping graffiti artists operate in the city. In 7 interventions, the artist has installed 215 invaders there.

THE BIG APPLE... INVADED

En 2013, l'artiste se retrouve à nouveau arrêté. Il réalisait alors « une œuvre de grande taille représentant Princess Peach, la demoiselle en détresse du jeu vidéo Super Mario », selon le site FranceAmérique. Ce qui ne l'a pas empêché, après une nuit passée dans les geôles new-yorkaises, de repartir tapisser les façades de la Grosse Pomme. Une détermination qui lui permet d'obtenir l'appui des locaux COST&ENX, connus pour aider les graffeurs à opérer sur les murs de la ville. L'artiste y a posé, lors de sept interventions, 215 invaders.

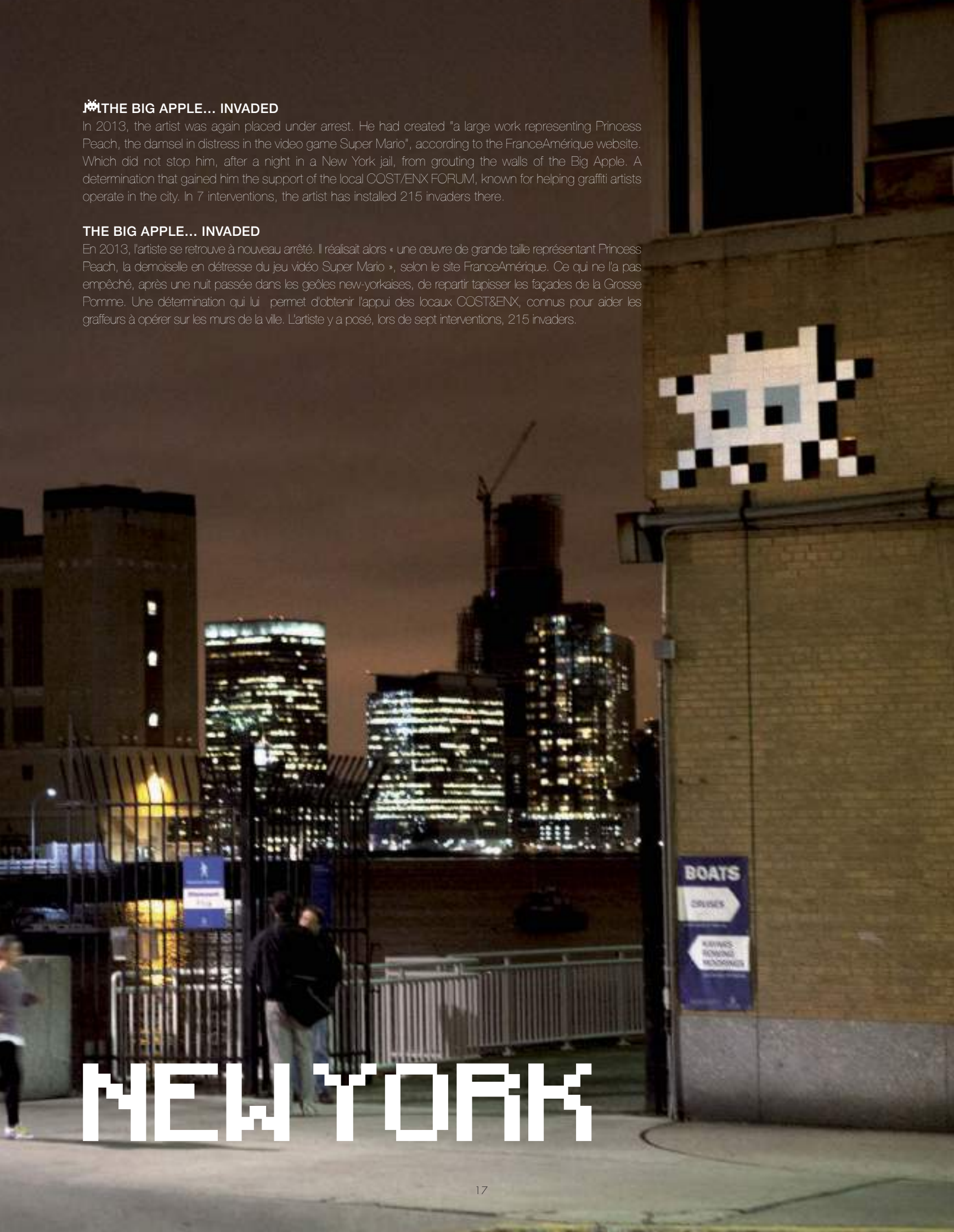

NEW YORK



TOKYO

JAPANESE "INVADER" IN TOKYO

In the Land of the Rising Sun, Invader was appreciated by the Japanese public even though the authorities themselves were strongly opposed to any form of street art. To his own creations, the artist added works evoking popular Japanese characters. Astro Boy or Maneki-neko, the porcelain or ceramic statuettes of a cat sat beckoning with an upright paw. Among other parts of the city, his works colonize the buzzy Shibuya neighbourhood. Today, there are some 138 invaders in the streets of Tokyo for visitors to come across.

UN « ENVAHISSEUR » À TOKYO

Au pays du Soleil-Levant, Invader est apprécié par la population bien que les autorités soient quant à elles fortement opposées à toute œuvre de street art. À ses propres créations, l'artiste combine des œuvres évoquant certains personnages populaires japonais. À l'image d'AstroBoy ou des maneki-neko, statuettes en porcelaine ou en céramique qui représentent un chat assis levant la patte au niveau de l'oreille. Ses œuvres colonisent, entre autres, le quartier de Shibuya et ses environs. À ce jour, dans les rues tokyôites, les visiteurs peuvent croiser près de 138 invaders.



FLIGHT PLAN



ROME

#THE ETERNAL CITY UNDER "INVASION"

In Rome, the artist was all conquering and prolific, deploying close to fifty pieces in the course of summer 2010 alone...Even on the walls of the Vatican! Enough to bring the Papal Swiss Guard out in a sweat although no reluctance has ever been ever publicly expressed. Today, there are 75 invaders in the Eternal City.

LA VILLE ÉTERNELLE SOUS « INVASION »

A Rome, l'artiste se montrera résolument conquérant et prolifique, en déployant près d'une cinquantaine de pièces au cours du seul été 2010...Jusqu'à investir les murs du Vatican ! De quoi donner des sueurs froides à la garde suisse pontificale bien qu'aucune réticence n'ait été publiquement manifestée en ce sens. Aujourd'hui, on recense soixante-quinze invaders dans la Ville éternelle.

BARCELONA

#BRIEF ENCOUNTER

The single intervention by the artist in the Catalan capital proceeded in 2002. Invited to a symposium on urban art at the MACBA (Barcelona Museum of Contemporary Art), he created 17 mosaics. Most are visible in the Gothic Quarter and Place Reial.

PASSAGE ÉCLAIR

En 2002 s'opère la seule intervention de l'artiste connue dans la capitale catalane. Invité lors d'un colloque sur l'art urbain, au MACBA (Musée d'art contemporain de Barcelone), il réalise dix-sept pièces. La plupart sont visibles au niveau du quartier gothique et de la place Reial.



HONG KONG

#SPREADING "INVASION"

The conquest of this overcrowded and sprawling city was by no means easy. Following his 4th intervention in 2014, most of his creations were removed by the authorities. Paradoxically, a year later, at the "French May" arts festival, the HOCA Foundation held a huge exhibition of his work in the heart of the PMQ. Hong Kong now counts 132 mosaics.

« L'INVASION » EN PROGRESSION

La conquête de cette ville étroite et tentaculaire n'a rien d'un long fleuve tranquille. Lors de sa 4^e intervention, en 2014, la plupart de ses pièces sont retirées par les autorités. Paradoxalement, un an plus tard, la HOCA Foundation lui réserve, à l'occasion du festival français la « French May », une gigantesque exposition au sein du PMQ. Un lieu immense qui rassemble expositions et créations. Aujourd'hui, Hong Kong compte 132 mosaïques.





ЗАХВАТЧИК ПОКОРЯЕТ МИР

Его мозаики можно встретить по всему миру – нашествие пикселей по мотивам видеоигры Космический захватчик (Space Invader).

Вооруженный маленькими плитками, Захватчик оставляет свои картины на стенах по всему миру (его картины-мозаики, как и самого автора, можно тоже назвать «захватчиками»). Нашествие длится уже 21 год. По словам художника, мозаику он выбрал за ее долговечность: цвета не тускнеют даже с течением времени. Захватчика привлекают самые необычные места мегаполисов. Например, буква D в знаменитой надписи Hollywood на одноименном холме в Лос-Анджелесе.

Вы, должно быть, поняли – Захватчика не пугают труднодоступные места. В 2007 году он установил три своих «детища» под водой в заливе около мексиканского города Канкун. На достигнутом он не остановился и пошел дальше – начал завоевывать космос. В 2012 году Захватчик поднял свою мозаику Space 1 до самой стратосферы. Два года спустя он «отправил» Space 2. Между запусками художник развлекался воспроизведением таких мировых шедевров, как «Джоконда» Леонардо да Винчи и «Происхождение мира» Гюстава Курбе. Захватчик предлагает своим фанатам искать мозаики по всему свету при помощи бесплатного приложения для смартфонов Flash Invaders. Суть проста: чем больше работ мастера сфотографируешь и загрузишь в приложение, тем выше будет твой рейтинг. И пусть победит сильнейший!

Париж

Колыбель «нашествия»

Из 3578 вторжений, разбросанных по 74 городам мира, в столице Франции их насчитывается целых 1319, что составляет более трети всех работ художника на сегодняшний день. Первое вторжение было совершено в 1996 году рядом с площадью Бастилии. Вернувшись в Париж, художник стал навестывать упущенное, заново открывая для себя улочки и тупики, которые еще не поддались натиску его мозаик. Свои набег он производит регулярно. Чтобы познакомиться с большей частью работ Захватчика не обязательно отправляться в кругосветное путешествие – достаточно прогуляться по Парижу.

Лондон

Боже, храни «захватчиков»

Художник не перестает восхищаться эксцентричностью этой мировой столицы: музыка, пасмурное небо, необычные наряды, «cup of tea» в пять часов, кинокамеры – таков образ Лондона. И нет ничего удивительного в том, что этот город подвергся 18 нашествиям. В последний раз Захватчик оставил 12 мозаик в честь лондонского фестиваля видеоигр, и, таким образом, число «захватчиков» достигло 150.

Лос-Анджелес

Море, солнце и «захватчики»

В 2011 году художника задержали на 48 часов. Причина: он хотел установить свое произведение в районе Little Tokyo рядом с Музеем современного искусства. Ирония заключается в том, что ранее этот музей предлагал художнику сделать для них «Карту Синих вторжений» – план калифорнийского музея с авторскими мозаиками. Город серфинга и Пина колады подвергся дюжине вторжений, и теперь здесь есть 171 «городских вируса», как называет свои работы сам художник.

Нью-Йорк

Большое яблоко... захвачено

В 2013 году художник столкнулся с очередным препятствием. Он выполнил большую работу - мозаику с изображением Принцессы Пич из видеоигры Супер Марио, и за это ему пришлось провести ночь в нью-йоркской тюрьме. Выйдя на свободу, Захватчик сразу вернулся, чтобы разрисовать здания Большого яблока. Правда, на этот раз его поддержала местная компания COST&ENX, которая помогает художникам, работающим в жанре стрит-арт. Нью-Йорк подвергся семи вторжениям - и получил на свою долю 215 «захватчиков».

Гонконг

«Нашествие» разрастается

Захват этого гигантского и перенаселенного города можно сравнить с терпеливой осадой. В 2004 году, во время своего четвертого вторжения, художник столкнулся с тем, что представители власти убрали всего его произведения. Удивительно, но год спустя Фонд Современного искусства Гонконга заказал работы Захватчика для французского фестиваля French May. Сегодня в Гонконге находятся 132 мозаики, сделанные художником.

Япония

«Мирный захват» Токио

В стране восходящего солнца к Захватчику благожелательны. Здесь художник отдал должное знаменитым японским персонажам: Астробой и манэки-нэко (керамические или фарфоровые статуэтки в форме сидящей кошки с лапой, поднятой к уху). Мозаики захватили район Сибуйа и его окрестности. Согласно приблизительным подсчетам, на улицах Токио можно встретить 138 «захватчиков».

Рим

Вечный город в «осаде»

Итальянские власти не торопятся останавливать вторжение Захватчика, и он может в полной мере проявить свой решительный характер. В 2010 году художник разместил в Вечном городе пятьдесят мозаик и подобрался к стенам самого Ватикана! У швейцарской гвардии даже выступила испарина на лбу. В Риме 75 «захватчиков».

Барселона

Сдача без боя

В 2002 году состоялось единственное вторжение художника, успевшего к тому времени прославиться в столице Каталонии. Его пригласили на семинар по стрит-арту в Музей современного искусства Барселоны, где была организована выставка 17 его мозаик. Большинство из них можно теперь увидеть в Готическом квартале и на Королевской площади.





Martin Sonka the Czech Republic performs during the qualifying day at the second stage of the Red Bull Air Race World Championship in San Diego, United States on April 15, 2017.



On 21 and 22 April 2018, the world's greatest aerobatic pilots will be competing in a breathtaking race held in the sky above Cannes.

RED BULL AIR RACE

AERIAL ACROBATICS ON THE CROISSETTE

— Haute voltige sur la Croisette —

Les 21 et 22 avril 2018, les meilleurs pilotes de voltige aérienne se donnent rendez-vous dans le ciel cannois. Une course à couper le souffle.

by David Bédart

Challenger pilot Melanie Astles of France performs during the rescheduled Challenger Cup from Chiba at the fifth round of the Red Bull Air Race World Championship in Kazan, Russia on July 22, 2017.



© Amin Wajehi - Red Bull Content Pool

Bored of never-ending boat races? Tired of noisy Formula 1 cars? Is show-jumping a bit too presumptuous for you? Why not try out the world's most spectacular piloting competition, the Red Bull Air Race? Here, the world's greatest aerobatic pilots compete in an aerial championship held over eight stages from Abu Dhabi to Indianapolis. In 2018, one of the events will be held in Cannes, just off the Croisette. Be sure to make the most of this special occasion: the famous competition is seldom hosted by the same city two years in a row.

SPEED AND PRECISION

On top of great speed, the Air Race requires exceptional piloting skills. Aboard aircrafts of impressive aeronautical design, competitors slalom and perform dizzying acrobatics in record time on a 6 km obstacle course above the water. The course is composed of air-filled pylons 25 m high. Among the fourteen pilots running for the title, French daredevils Mikael Brageot, Nicolas Ivanoff and François Levot will be competing against the standing world champion: Japanese pilot Yoshihide Muroya.



© Joerg Mitter - Red Bull Content Pool

Siegfried Schwarz of Austria leads Martin Sonka of the Czech Republic, Yoshi Muroya of Japan and Pete McLeod of Canada over the Indianapolis Motor Speedway prior to the final stage of the Red Bull Air Race World Championship in the United States on October 12, 2017.

AERIAL GRAND PRIX

Since its birth in 2003, the Air Race has evolved into a major reference in the world of motorsports. The "Challengers" category introduced in 2014 has enabled young pilots to emerge. It also welcomed France's five-times women's aerial acrobatics champion Mélanie Astles to the competition. Like in Formula 1, trials held over one day will precede the two race days (qualifiers and finals). One hundred and eight years ago, the first "Civil Aviation Week" gathered fifty thousand spectators to see aviation pioneers compete in Cannes. Today, the Red Bull Air Race takes Cannes back to its long forgotten aeronautical roots. The Monaco Grand Prix better watch out!

Vous trouvez le saut d'obstacle élitiste ? La Formule 1 bruyante ? Les régates interminables ? Essayez la Red Bull Air Race, la plus spectaculaire des courses aériennes. Le principe : les meilleurs pilotes de voltige du monde s'affrontent dans les airs au cours d'un championnat en huit étapes, d'Abu Dhabi à Indianapolis. En 2018, ils feront étape à Cannes, face à la Croisette. Une chance à saisir, car peu de villes ont l'occasion de recevoir cette manifestation très courue deux années de suite.

Informations et billets :
airrace.redbull.com/fr

VITESSE ET ADRESSE

Plus qu'une simple de course de vitesse, l'Air Race est un impressionnant exercice de pilotage. Entre des plots gonflables de 25 m de haut - dressés au-dessus des flots sur 6 km -, des avions de voltige aux qualités aéronautiques exceptionnelles slaloment et exécutent des figures acrobatiques vertigineuses en des temps record. Des avions, mais surtout quatorze pilotes, dont les Français Mikaël Brageot, Nicolas Ivanoff et François Le Vot, qui auront fort à faire face au champion du monde 2017, le Japonais Yoshihide Muroya.

GRAND PRIX DES AIRS

Née en 2003, l'Air Race a su évoluer au cours des années pour devenir une nouvelle référence des sports mécaniques. L'introduction d'une catégorie « Challengers » a en outre permis, depuis 2014, à de jeunes pilotes d'émerger et à une première femme, la quintuple championne de France de voltige, Mélanie Astles, de se joindre au cercle. À l'instar des courses de Formule 1, les deux jours de compétitions (qualifications et finales) seront précédés d'une journée d'essais. Cent huit ans après la première « Semaine de l'Aviation civile », qui avait vu les pionniers de l'air s'affronter devant cinquante mille curieux, Cannes renoue ainsi avec une tradition aéronautique oubliée. Le GP automobile de Monaco n'a qu'à bien se tenir !

(L-R) Red Bull Air Race Master Class Pilots Nicolas Ivanoff, Francois Le Vot and Mika Brageot, Mayor of Cannes David Lisnard, General Manager Red Bull Air Race Erich Wolf, Founder & CEO New Samurais Patrick Karl pose for a photograph during the Red Bull Air Race Press Conference in Cannes, France on November 8, 2017

Nicolas Ivanoff's aeroplane is seen during the Red Bull Air Race Press Conference in Cannes, France on November 8, 2017.



© Stéphane Candé - Red Bull Content Pool



© Joerg Mitter - Red Bull Content Pool



Nicolas Ivanoff of France performs during training day at the sixth round of the Red Bull Air Race World Championship in Porto, Portugal on September 1, 2017.



ВОЗДУШНАЯ ГОНКА RED BULL,

22-и-21 апреля 2018 года асы аэробатики встретятся в небе над Каннами. Гонка, от которой захватывает дух!

ВЫСШИЙ ПИЛОТАЖ НАД
НАБЕРЕЖНОЙ КРУАЗЕТ



Вы считаете, что конные скачки только для аристократов? Формула 1 – это слишком шумно, а парусные гонки – слишком долго? Тогда представляем Red Bull Air Race, самую захватывающую из воздушных гонок. Суть проста: лучшие пилоты высшего пилотажа со всего мира соревнуются между собой на восьми этапах, от Абу-Даби до Индианаполиса. В 2018 году один из этапов пройдет в Каннах, на набережной Круазет. А это значит, что у города кинематографа будет уникальная возможность порадовать своих гостей ярким запоминающимся событием – кстати говоря, второй год подряд.

Скорость и точность

Воздушная гонка Air Race – это не просто соревнование на скорость, а сложнейшее испытание умений высшего пилотажа. Пилотам предстоит пролететь через надувные ворота высотой 25 метров, установленные на высоте 6 км над землей. Спортивные самолеты последней разработки соревнуются в прохождении воздушных препятствий и выполнении фигур высшего пилотажа в течение заданного промежутка времени. Из четырнадцати участников соревнования, Францию представляют Микаэль Браго (Mikael Brageot), Николя Иванофф (Nicolas Ivanoff) и Франсуа Лего (François Levot). Для любого пилота это великая честь!

Гран-при воздушных гонок

Воздушные гонки Air Race были впервые проведены в 2003 году и скоро стали главным ежегодным спортивным соревнованием по аэробатике. В 2014 году была создана вторая категория соревнований, Challengers, в которой приняли участие молодые пилоты и первая женщина-пилот, пятикратная чемпионка Франции по высшему пилотажу, Мелани Асль (Mélanie Astles). Как и в гонках Формулы 1, первый день посвящен тренировкам, а в течение двух последующих – проводятся квалификационные полеты и финал.

Спустя сто восемь лет после первой «Недели гражданской авиации», когда пилоты-первопроходцы демонстрировали свое мастерство, Канны возобновляют давно забытую традицию приема воздушных соревнований. И пусть Гран-при Монако теперь держит ухо востро!

Более подробная информация и билеты на сайте airrace.redbull.com/fr.

www.chinesebusinessclub.fr

*Dirigeants, chefs d'entreprises, entrepreneurs:
Développez votre réseau franco-chinois en adhérant
au Chinese Business Club France Chine*

Chinese
Business
Club 志華
商業俱樂部



A firm favourite with the British, the French Riviera counts among the destinations prized by pre-and post-Soviet Russians too. For a caviar on the beach holiday...

RUSSIANS ON THE FRENCH RIVIERA

Russes et coutumes sur la Côte d'Azur

Privilégiée par les Britanniques, la French Riviera compte aussi parmi les destinations prisées par la Russie pré et post soviétique. Villégiature caviar on the beach...

by Frank Davit

FRENCH RIVIERA

1. Nice, cathédrale Saint Nicolas
2. Nice, église Russe rue Longchamp
3. Menton, église Russe

Two festivals, one in Cannes in the summer, the other in Nice in the autumn. The Russian presence under Mediterranean skies is not just seasonal cultural effervescence. It has been sparkling since the 19th Century, when, as far back as 1856, Tsarina Alexandra Feodorovna chose to stay in Nice to cure her ills. It was to be the beginning of a long association between Russians and the French Riviera. Even before the arrival of the Empress, in 1770 Alexis Orloff, Commander of the Russian Fleet, called at the port of Villefranche. Subsequently, Joseph Fricero, a painter born in Nice, also worked at Russo-Riviera rapprochement. His art was appreciated by the court of Tsar Nicolas I, one of whose illegitimate daughters, Youza, he went on to marry. A sailor, a painter, an empress... In the Theatre of Romance featuring Russia and the Riviera, many other well-known players took a role too. The Ballets Russes in Monte-Carlo. Anton Tcheckhov in his Nice boarding house in the Rue Gounod. A small part of the South of France that leaves the great Eastern Bloc in a spin. The story continues today with the New Russians and their flamboyant ways, disciples of Riviera sea, sun and luxury.

THE TOUR OF THE GRAND DUKES

Grand Duke Michael of Russia was one of the first to become infatuated with this Eden. Mind you, more than one Grand Duke Michael nested in the family tree of the Russian Impe-

rial Romanovs. In the same period, we come across at least three, two of them, father and son, who both set their hearts on Cannes in Belle Époque. First the son, banished from his country for a marriage deemed scandalous, then the father, uncle to Tsar Alexander III. Exiled in 1891, the first one to arrive led the life of a gentleman businessman between England and the area around what would become La Croisette. A Cannes resident from 1899, living in the Villa Kazbek, he was involved in financing the Carlton, thoroughly indulged himself in the local "tarte au citron" and founded the Cannes Golf Club. The second Grand Duke Michael, Viceroy of the Caucasus, moved to Cannes in 1904, to cure his failing health. He would die there in 1909. The younger Grand Duke died in London in 1929. In the annals of Cannes history, the two men, however that may be, pointed a finger at each other for living there like Gods.

HOLY MOTHER RUSSIA

In the past it was unthinkable for Russians to find no trace of their orthodox faith on the blessed shores of the French Riviera. In 1859, Empress Alexandra Feodorovna built a place of worship in the Rue Longchamp in Nice. The church still exists and is open to visitors. Patrick Modiano refers to it in his novel Missing Person. The end of the 19th Century would see another two Russian church buildings take root in Riviera soil. In Menton, Notre-Dame de la Miséricorde, built in 1892. In Cannes, Saint-Michel-Archange, built in

1894. But of course, best of all on the French Riviera is no other than the Saint-Nicolas orthodox cathedral in Nice, under construction from 1903 and opened for services in 1912. Prior that, in 1867, on the same site, Tsar Alexander II had first built a commemorative chapel in memory of his son who died in Nice at the age of twenty. Chapel and cathedral now form a remarkable architectural ensemble. Further to the west of the city, Nice also has a Russian cemetery, the Cimetière de Caucade. Between ghosts of the past and the Putin era, the French Riviera has cultivated its Cyrillic affinities.

Deux festivals, l'un à Cannes en été, l'autre à Nice, en automne. La présence russe sous les cieux azuréens ne se traduit pas seulement par une effervescence culturelle saisonnière. Elle brille à son firmament depuis le XIX^e siècle, quand la tsarine Alexandra Feodorovna, dès 1856, choisit de séjourner à Nice pour soigner ses maux. Ce sera le début d'une longue relation entre la Russie et la Côte d'Azur. Avant même la venue de la tsarine, s'étaient déjà ébauchées les prémices de cette histoire, en 1770, dans le sillage d'Alexis Orloff, commandant des forces navales russes, en escale dans le port de Villefranche. Par la suite, Joseph Fricero, un peintre niçois, travaillera lui aussi au rapprochement russo-azuréen. Son art est apprécié de la cour du tsar Nicolas 1er, dont il épousera l'une des filles « naturelles », Youza, en 1848. Un marin, un peintre, une impératrice... Dans





ce théâtre des amours de la Russie et de la Riviera, bien d'autres étreintes sont célèbres. La troupe des Ballets russes à Monaco. Anton Tchekov dans sa pension niçoise de la rue Gounod. Un petit bout de sud, qui fait perdre le nord à un grand bloc de l'est. L'histoire se perpétue aujourd'hui avec la nouvelle société russe et ses mœurs flamboyantes, adepte du sea, luxe and sun de la Côte d'Azur.



1. Hôtel Carlton en 1909
2. & 3. Grand Duc Michel de Russie

TOURNÉE DES GRANDS-DUCS

Le grand-duc Michel de Russie sera l'un des premiers à s'enticher de cet éden. Attention : plus d'un grand-duc Michel a fait son nid dans l'arbre généalogique des Romanov, la famille impériale russe. À la même période, on en croise au moins trois dont deux, père et fils, qui jetteront l'un et l'autre leur dévolu sur le Cannes de la Belle Époque. D'abord le fils, banni de son pays pour un mariage jugé scandaleux, puis le père, oncle du tsar Alexandre III. Exilé en 1891, le premier mène une vie d'homme du monde et d'homme d'affaires, entre l'Angleterre et les abords de la future Croisette. Résident cannois dès 1899, habitant la villa Kazbek, il participe au financement du Carlton, se régale des tartes au citron préparées sur place et crée le Club de Golf de Cannes. Vice-roi du Caucase, le second s'installe à Cannes en 1904, pour soigner sa santé défaillante. Il y décèdera en 1909. Grand-Duc junior, lui, s'éteindra à Londres en 1929. Dans les annales cannoises, les deux hommes, quoi qu'il en soit, se sont renvoyé la balle de la douceur de vivre là.

SAINTE-MÈRE RUSSIE

Impensable pour les Russes du passé de ne pas trouver trace de leur foi orthodoxe sur les rivages bénis des dieux de la Côte d'Azur. En 1859, l'impératrice Alexandra Feodorovna la première fera édifier un lieu de culte, à Nice, rue Longchamp. L'église existe toujours et se visite. Patrick Modiano y fait allusion dans son roman Rue des boutiques obscures. La fin du XIX^e XIX^e siècle verra encore 2 autres édifices religieux russes prendre racine en terre azuréenne. À Menton, l'église Notre-Dame de la Miséricorde, en 1892. À Cannes, l'église Saint-Michel-Archange, en 1894. Mais bien sûr, le clou du spectacle de la Côte d'Azur orthodoxe n'est autre que la cathédrale Saint-Nicolas, érigée à Nice à partir de 1903 et ouverte aux offices en 1912. Avant cela, en 1867, sur le même site, le tsar Alexandre II avait d'abord fait construire une chapelle commémorative en souvenir de son fils, mort à Nice à l'âge de 20 ans. Chapelle et cathédrale forment désormais un ensemble architectural remarquable. Plus à l'ouest de la ville, Nice a aussi un carré russe au cimetière de Caucade. Entre fantômes d'hier et Russie de l'ère Poutine, la Côte d'Azur cultive ses affinités cyrilliques.



4. Les Grands Ducs Cyrille et Michel de Russie
5. Cannes, la Croisette au début du 20^e siècle





De gauche à droite : Georgy Sharov, Dominique Thillaud et Sergei Pugin

HIGH-FLYING PARTNERSHIP

Partenariat de haut vol



The partnership agreement concluded on 23 May 2017, between the main Russian business aviation centres and Aéroports de la Côte d'Azur, is great news for business travellers.

L'accord de partenariat conclu le 23 mai 2017, entre les principaux centres d'aviation d'affaire russes et la société Aéroports de la Côte d'Azur, est une très belle nouvelle pour les voyageurs d'affaires.



Signed by Georgy Sharov, Chairman of the Board of Directors of Vnukovo-3, Sergey Pugin, CEO of Pulkovo-3, and Dominique Thillaud, Chairman of the Board of Directors of Aéroports de la Côte d'Azur, this partnership agreement seals the creation of a large cooperative platform. A territory that will extend from Europe to Russia, since the head of ACA was representing here not only the Nice Airport VIP Terminal but also the Sky Valet FBO (fixed-base operator) network active in France, Spain and Portugal.

Fostering the exchange of expertise, this partnership brings with it the promise of a synergistic effect, undoubtedly beneficial to passengers. The prime objective is to create an exceptional travel experience for customers using private jets travelling between Europe and Russia, flights such as Paris-Moscow in winter and St Petersburg-Ibiza in summer.

This rapprochement also aims to promote (optimise) service quality, Vnukovo3 Moscow, SkyValet Cannes and Lisbon having been the

first in their respective countries to achieve IS-BAH certification, real international recognition of their capacity to provide the best ground handling services.

Finally, the implementation of joint commercial development projects will constitute the third strand of this agreement, promoting events like international exhibitions dedicated to business aviation such as "Air Ops Europe" and "Jet Expo", which take place in Cannes and Vnukovo-3 airports respectively.

Signé par Georgy Sharov, Président du conseil d'administration de Vnukovo-3, Sergey Pugin, CEO de Pulkovo-3, et Dominique Thillaud, Président du Directoire des Aéroports de la Côte d'Azur, cet accord de partenariat scelle la création d'un vaste espace de coopération. Un territoire qui s'étendra de l'Europe à la Russie, puisque le dirigeant d'ACA représentait ici le terminal VIP de l'aéroport de Nice, mais également le réseau Sky Valet FBO (Fixed-base opérateur) présent en France, en Espagne et au Portugal.

Favorisant l'échange d'expertise, ce partenari

ariat porte en lui la promesse d'un effet de synergie, sans nul doute bénéfique au voyageur. L'objectif premier est de créer une expérience de voyage exceptionnelle pour les clients utilisateurs de jets privés voyageant entre l'Europe et la Russie, sur des vols tels que Paris/Moscou en hiver ou St Petersburg /Ibiza en été.

Ce rapprochement poursuit également un objectif de promotion de la qualité des services, Vnukovo3 Moscow, SkyValet Cannes et Lisbonne, ayant été les premiers de leurs pays respectifs à atteindre la certification IS-BAH, véritable reconnaissance internationale de leur capacité à proposer les meilleurs prestations

Enfin, la mise en œuvre de projets communs de développement commercial constituera le troisième volet de ce partenariat, à l'instar de la promotion d'événements tels que les salons internationaux dédiés à l'aviation d'affaire « Air Ops Europe » et « Jet Expo », qui ont respectivement lieu dans les aéroports de Cannes et de Vnukovo-3.

DID YOU KNOW? LE SAVIEZ-VOUS ?

- As the largest business aviation centre in Eastern Europe, Vnukovo-3 is also the only Russian airport that has achieved IS-BAH certification (International Standard - Business Aircraft Handling), a real guarantee of safety.
Plus grand centre d'aviation d'affaires en Europe de l'Est, Vnukovo-3 est en outre le seul aéroport russe ayant obtenu la certification IS-BAH (International Standard - Business Aircraft Handling), un véritable gage de sécurité.
- Pulkovo-3 is the second FBO in Russia.
Pulkovo-3 est le deuxième FBO en Russie.
- The Aéroports de la Côte d'Azur Group manages Nice Côte d'Azur, Cannes-Mandelieu and Saint-Tropez Airports. It ranks second in Europe in terms of business air traffic.
Le groupe Aéroports de la Côte d'Azur gère les Aéroports de Nice Côte d'Azur, de Cannes-Mandelieu, et du golfe de Saint-Tropez. Il se classe ainsi au deuxième rang européen en matière de trafic aérien d'affaires.
- Sky Valet, the FBO network developed by ACA, continues its international expansion with 22 (FBO) sites in France, Spain and Portugal.
Sky Valet, le réseau FBO alimenté par ACA, poursuit sa croissance à l'international avec 22 sites (FBO) en France, en Espagne, et au Portugal.



РУССКОЕ НАСЛЕДИЕ ЛАЗУРНОГО БЕРЕГА

Французскую Ривьеру всегда любили не только англичане, но и русские, как досоветской, так и постсоветской эпохи. Курортный отдых – икра на пляже...

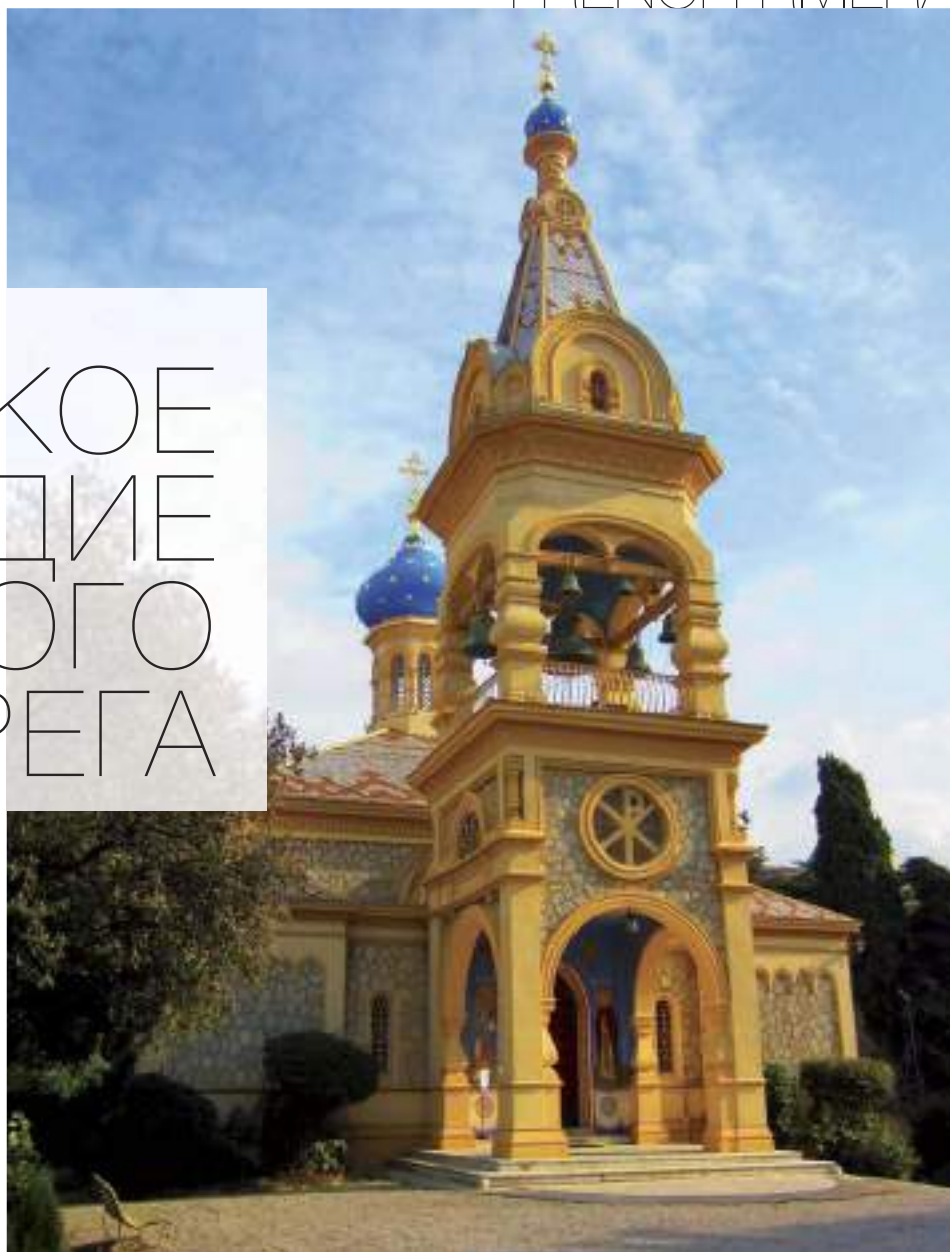

Один фестиваль русской культуры летом в Каннах, другой – осенью в Ницце. Присутствие русских на Лазурном берегу объясняется не только богатой курортной жизнью длиною в целый сезон, а берет свое начало в 19 веке, когда в 1856 году царица Александра Федоровна решила лечиться от своей болезни морским воздухом в Ницце. Так начался «долгий роман» между русскими и Лазурным берегом. Однако еще до этого, в 1770 году Алексей Орлов, генерал морского флота, зашел в порт Вильфранш (Villefranche), где познакомился с художником из Ниццы, Жозефом Фрисеро (Joseph Frisero), который сыграл затем значительную роль в сближении России и Лазурного берега. Его работы ценились при дворе Николая I, а в 1848 году он даже женился на дочери императора. Моряк, художник, царица – главную роль играли видные деятели эпохи. Труппа русского балета в Монако. Антон Чехов и пансион в Ницце. Сегодня Лазурный берег продолжает привлекать русское сообщество: море, солнце и роскошная жизнь.

Поездки великих князей

Великий князь Михаил Михайлович был одним из первых, кто влюбился в это райское место. В то время он вполне мог неожиданно встретиться в Каннах с собственным отцом – так они любили бывать здесь. Позднее сын был изгнан из Российской империи из-за скандального брака, а в 1891 году к нему присоединился и отец, дядя императора Александра III, великий князь Михаил Николаевич. Михаил Михайлович вел на Лазурном берегу светскую жизнь и занимался делами, постоянно перемещаясь между Англией и Францией (он жил там, где в будущем возникла набережная Круазет). В 1899 году он переехал на виллу Казбек в Каннах, а также профинансировал строительство отеля Carlton. Кроме того, он любил лакомиться лимонным пирогом и создал один из первых гольф-клубов Лазурного побережья. Михаил Николаевич окончательно обустроился в Каннах в 1904 году с целью поправить здоровье и скончался здесь в 1909 году. Михаил Михайлович ушел из жизни в Лондоне в 1929 году.

Святая Матушка Русь

Для русских девятнадцатого столетия было немислимо забыть о своих православных корнях. Поэтому в 1859 году императрица Александра Федоровна построила в Ницце первую русскую церковь, действующую и по сей день. В конце 19 века два других религиозных сооружения пустили корни на земле Лазурного берега: церковь Пресвятой Богородицы в Ментоне (1892) и Архангело-Михайловская церковь в Каннах (1894). Однако главная роль в православной жизни Лазурного берега принадлежит Николаевскому собору, строительство которого началось в 1903 году и продолжалось до 1912 года. Еще до этого, в 1867 году, царь Александр II построил на этом месте мемориальную часовню в память о сыне, умершем в Ницце в возрасте 20 лет. В результате часовня и собор составили уникальный архитектурный ансамбль. К западу от Ниццы расположено русское кладбище Кокад (Caucade). Так с каждой новой эпохой – от великих царей до наших дней – Лазурный берег становится для русских все ближе и роднее.



SÉBASTIEN BARRAU

MANUFACTURE



www.sebastienbarrau.com

PARIS IN TITANIUM - GMT HISTORY

Limited Edition of 5 pieces

1500 x 800 x 750 mm

250 000€



SÉLECTION ÉTOILÉE

PAR COQUEAU-BLANC LUXURY HOSPITALITY

PRIVATE GASTRONOMIC EVENTS DESIGNERS

WHEN THE BEST CHEFS BECOME YOUR PRIVATE CHEF



Mauro Colagreco**

Benjamin Collombat*

Marcel Ravin*

Sébastien Sanjou*

Bruno Oger**

Fanny Rey*
*Best Woman
French Chef of
the year by
Michelin@2017*

Ronan Kervarrec**

Nicolas Isnard*

Marc Haeberlin***
*Our Sponsor,
Top 5 of the best
restaurant in the
world by
Tripadvisor@2017*

Do you want to live an unforgettable gastronomic experience?

... And More

Have a look at our selection of Michelin®2017 starred Chefs.

For a special occasion or just a regular evening with your friends, family, colleagues or clients, Sélection Etoilée is preparing everything at your place with French excellence.

Enjoy a memorable luxury gustative moment without leaving the comfort of your home.



Contact us :

+33 (0)6 23 36 27 33

info@selectionetoilee.com





© INTERPIXELS - Fotolia

Bright sunshine, enchanting castles, luxuriant countryside, delicious cuisine ... There are a thousand and one reasons why this small country charms travellers. Here are just five of them.

PORTUGAL

EVERYTHING UNDER THE SUN

— Portugal, monts et merveilles —

Un soleil généreux, des châteaux envoûtants, une nature luxuriante, une cuisine savoureuse... Ce petit pays a mille et une raisons de charmer les voyageurs. En voici 5.

by Stéphanie Paicheler



©saiko3p - Fotolia



▣ PORTO, WITHOUT MODERATION

Porto means porto. This nectar, with its robe as dark as night, is actually produced in Vila Nova de Gaia. To get to the port wine cellars, in Porto, just cross a bridge. On the Dom-Luís I, when the Douro River is shrouded in mist, the atmosphere is poetic. Then walk through the historic centre with its delightfully old-fashioned shops, baroque churches, facades draped with clothes hung out to dry and its colourful Bolhão market. Not forgetting the Livraria Lello, so magical that it inspired J.K. Rowling when she was writing Harry Potter...

PORTO, SANS MODÉRATION

Qui dit Porto entend porto. Le nectar à la robe sombre comme la nuit est en fait produit à Vila Nova de Gaia. Pour accéder à ses chais, de Porto, il suffit de traverser un pont. Sur le Dom-Luís I, quand la brume s'amuse avec le fleuve Douro, l'atmosphère est poétique. On arpentera ensuite le centre historique, ses boutiques délicieusement désuètes, ses églises baroques, ses façades habillées de linge séchant aux fenêtres, son très coloré marché Bolhão. Sans oublier sa librairie Lello, si magique qu'elle inspira J.K. Rowling pendant la rédaction de Harry Potter...

YOUR PARTNER IN PORTO & LISBON



PORTO
Tel: +351 220 975 399 - +351 910 991 079
E-Mail: lppr@jetbase.biz
Edifício das Companhias
Aeroporto Francisco Sá Carneiro,
4470-758 Portugal

LISBON
Tel: +351 211 997 249
E-Mail: lppt@jetbase.biz
Aeroporto Humberto Delgado, Lisboa,
Hangar 6, Apron 700, 1700-111 Lisboa

YOUR PARTNER IN BEJA



Tel: +351 211 997 249
E-Mail: lpbj@jetbase.biz
Aeroporto de Beja,
EM 528-2 ao Km 3.3 7780-745, São Brissos

▣ BEJA, WHITE-WASHED VILLAGES ON GOLDEN PLAINS

Olive groves, wheat, cork oaks and vineyards as far as the eye can see. Alentejo conceals vast sleepy rural landscapes. The serene city of Beja in the middle is worth a stop. Without the crowd of tourists, you can climb up the castle keep. Your effort is rewarded with a view of the old town and the agricultural plains. Then head to the Convent of the Conception, a few steps away. The Portuguese Letters (1669) were attributed to one of the nuns there, consumed by love for a French soldier.

BEJA, LE PETIT VILLAGE DANS LA PRAIRIE

À perte de vue, des champs d'oliviers, de blé, de chênes-lièges, et des vignobles. L'Alentejo recèle de paysages champêtres assoupis. Au milieu, la sereine Beja mérite une escale. Sans la foule des touristes, on grimpera en haut du donjon du château. L'effort est récompensé par la vue sur la vieille ville et les plaines agricoles. Avant de filer, à quelques pas de là, au couvent de la Conception. On attribua les Lettres portugaises (1669) à l'une de ses religieuses, consommée d'amour pour un soldat français.

©Inacio Pires





▣ PONTA DELGADA, TAVELLING INTO UNKNOWN TERRITORY

Lost in the middle of the Atlantic, The Azores are a long way from anywhere, which gives them an advantage: shelter from floods of tourists. So travellers can discover the charming city of Ponta Delgada, its cobbled streets and churches, all gilding and azulejos, in peace and tranquillity. Before, that is, setting off in search of dolphins and whales, the luxury tenants of its underwater world. Or to photograph what is undoubtedly the greatest natural wonder of the Azores, the Sete Cidades, a few kilometres away. Twin lakes, one turquoise blue, the other emerald green.

PONTA DELGADA, RENDEZ-VOUS EN TERRE MÉCONNUE

Perdu au milieu de l'Atlantique, l'archipel des Açores est loin de tout. Cela lui donne un avantage : celui d'être à l'abri des flots de touristes. C'est donc dans la sérénité que les voyageurs pourront découvrir la charmante ville de Ponta Delgada, ses ruelles pavées et ses églises tout en dorures et azulejos. Avant de filer retrouver les locataires luxueux de ses fonds sous-marins : dauphins et baleines. Ou d'aller, à quelques kilomètres de là, photographier ce qui est sans doute la plus belle merveille des Açores : Sete Cidades. Des lacs jumeaux, l'un bleu turquoise, l'autre vert émeraude.

▣ LISBON, ONE OF THE MOST BEAUTIFUL CITIES

The mournful strains of Fado escaping from facades adorned with azulejos. The smell of grilled sardines. The pastel shades of the houses, yellows, pinks and blues. The City of Seven Hills seems to have been designed for urban ramblers. To capture all the quirky details of Lisbon's charm, you need to walk its cobblestone streets at an easy pace. A visit to the breath-taking Jerónimos Monastery along the way is highly recommended. So too is a stop at Pastéis de Belém, where they have been making custard tarts since 1837. Fresh out of the oven, they are divine.

LISBONNE, LA VILLE EST BELLE

Les notes poétiques de fado qui s'échappent des façades décorées d'azulejos. L'odeur des sardines grillées au feu de bois. Les maisons pastel, jaunes, roses, ou bleues. La Lisboète aux sept collines semble avoir été imaginée pour les promeneurs urbains. Pour capter tous les détails qui font son charme, il faut arpenter ses pavés d'un pas lent. Sur la route, la visite de l'époustouflant monastère des Hiéronymites est hautement recommandée. Tout comme un arrêt à Pastéis de Belém, fabrique de flans à la crème depuis 1837. Tout juste sortis du four, ils sont divins.



FILIFE CARVALHO, GENERAL MANAGER SKY VALET PORTUGAL FILIFE CARVALHO DIRECTEUR DE SKY VALET PORTUGAL

How would you describe the core activities of Sky Valet Portugal?

Sky Valet Portugal is an actual network of Fixed Base Operators (business aviation terminals) whose sites are located in the main Portuguese airports - Lisbon, Cascais, Porto, and Faro – as well as the Azores and Madeira. We also provide supervisory services in Cape Verde, Angola and Mozambique, with ground support for crews, passengers and planes.

Sky Valet Portugal is IS-BAH certified. What does this certification mean?

It is a great achievement, recognition of the excellence and quality of our business aircraft handling. This certification is an invaluable tool for promoting safety, security and harmonizing operating practices.

What is your vision for the future of Sky Valet Portugal?

We want to maintain sustained, consolidated growth based on innovation and new technologies. In order to continue the expansion of our brand, both nationally and internationally, while maintaining the best social, economic and environmental practices. This responsible approach is a constant preoccupation.

Comment décririez-vous les activités principales de Sky Valet Portugal?

Sky Valet Portugal est un véritable réseau de Fixed Base Operators (terminaux d'aviation d'affaires) dont les sites sont implantés dans les principaux aéroports portugais -Lisbonne, Cascais, Porto, Faro-, ainsi qu'aux Açores et à Madère. Nous fournissons également des services de supervision au Cap-Vert, en Angola et au Mozambique, avec un soutien apporté au sol, tant aux équipages qu'aux passagers et aux avions.

Sky Valet Portugal est certifié Is-Bah. Que représente cette certification ?

Il s'agit d'une grande réussite, qui souligne l'excellence et la qualité de nos services de manutention. Cette certification constitue un outil précieux promouvant la sécurité, la sûreté et l'harmonie des pratiques opérationnelles.

Quelle est votre vision pour l'avenir de Sky Valet Portugal ?

Nous souhaitons maintenir une croissance soutenue et consolidée, basée sur l'innovation et les nouvelles technologies. Ceci afin de poursuivre l'expansion de notre marque à l'échelle nationale et internationale, tout en continuant d'appliquer les meilleures pratiques sociales, économiques et environnementales. Cette démarche responsable est une préoccupation constante.



©De DaLiu - shutterstock.com



©De Tomasz Czajkowski - Shutterstock.com

■ FUNCHAL, THE BOTANIST'S DAUGHTER

Feet in the Atlantic, head in the mountains, Funchal is the capital of an island, Madeira, where the vegetation is lush. Its sunny and humid climate means you can grow almost anything. To give you some idea, take the cable car up and you can be dropped off in front of the Monte Palace Tropical Gardens. Oleander, bougainvillea, agapanthus, frangipani, dahlias and other orchids blossom flamboyantly. Then it's back down in a wicker basket pushed by two men in white suits, a tradition since 1850!

FUNCHAL, LA FILLE DU BOTANISTE

Les pieds dans l'océan Atlantique, la tête dans les montagnes, Funchal est la capitale d'une île, Madère, où la végétation est exponentielle. Son climat humide et ensoleillé permet de faire pousser à peu près n'importe quelle plante. Pour se faire une idée, il faut grimper dans le téléphérique et se faire déposer devant le jardin tropical Monte Palace. Lauriers-roses, bougainvilliers, agapanthes, frangipaniers, dahlias et autres orchidées s'y épanouissent avec flamboyance. On redescendra ensuite dans un panier en osier poussé par deux hommes en costume blanc, une tradition depuis 1850 !



©De symbio - Shutterstock.com

**YOUR PARTNER
IN FUNCHAL**



Tel: +351 211 997 249
E-Mail: lpma@jetbase.biz
Aeroporto da Madeira,
9100-105 Santa Cruz, Madeira



Double your parking space

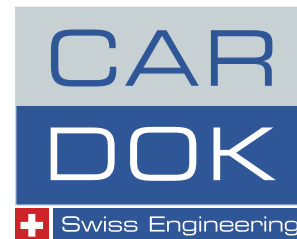

Parking solutions

Hi-Tech, Fast, Discreet, Secure, Bespoke

Cardok is the underground parking solution that maximizes your parking capacity.

More secure than a conventional garage and looks good too.

All Cardok products are built to order, so whilst there are standard design sizes, variations can be accommodated to suit most circumstances.

www.cardok.com

ПОРТУГАЛИЯ: ЗЕМЛЯ ОБЕТОВАННАЯ



Щедрое солнце, старинные замки, необыкновенная природа, вкуснейшая национальная кухня... Есть тысяча и одна причина влюбиться в эту страну. Вот пять уголков, которые обязательно стоит посетить в Португалии.

Лиссабон: город прекрасен!

Фасады, украшенные изразцами азулежу. Печальные звуки фаду, льющиеся из окон. Аромат жаренных на древесном угле сардин. Дома пастельных оттенков жёлтого, розового и голубого. Город на семи холмах, кажется, просто создан для пеших прогулок. Ходить по нему нужно не спеша, чтобы не упустить из вида ни одной детали. Гостям непременно следует увидеть монастырь Святого Иеронима. Ещё одна обязательная остановка – кондитерская Pastéis de Belém, где с 1837 года готовят знаменитые пастейш – пирожные с кремом. Свежеиспечённые корзиночки потрясающе вкусны.

© SeanPavonePhoto - Fotolia



Бежа: деревня среди лугов

Насколько хватает глаз, раскинулись оливковые сады, пшеничные поля, рощи пробкового дуба и виноградники. Безмятежные пасторальные пейзажи – отличительная особенность провинции Алентежу. Отдельного внимания заслуживает тихая Бежа, расположенная в центре региона. Местный замок не штурмуют толпы туристов, и вы спокойно сможете подняться на вершину башни-донжона. Усилия будут вознаграждены возможностью насладиться прекрасным видом, который открывается на старый город и сельскохозяйственные угодья. Потом можно отправиться в расположенный неподалёку монастырь Непорочного зачатия Девы Марии. Авторство «Португальских писем» (1669) приписывают одной из его монахинь, влюбленной в солдата французской армии.

Порту: никаких ограничений

Говоришь «Порту» - слышится «портвейн». Если быть точнее, насыщенный и тёмный, как южная ночь, напиток производится в Вила-Нова-де-Гайя. Чтобы попасть в винные погреба Порту, достаточно пересечь мост Луиша I через реку Дору: когда над ней стелется туман, пейзаж становится необычайно поэтичным. Во время прогулки не забудьте посетить исторический центр города, полюбоваться чудесными старинными магазинчиками, церквями – образцами архитектуры барокко, фасадами домов, где на балконах сушится бельё, живописным рынком Бальхао. Обязательно стоит заглянуть в книжный магазин Livraria Lello: его волшебная атмосфера вдохновила Дж. К. Роулинг, когда она работала над романом о Гарри Поттере...



Понта-Делгада: на краю ойкумены

Затерявшийся среди Атлантического океана, архипелаг Азорских островов находится в значительном удалении от других земель. Благодаря этому у него есть одно неоспоримое преимущество: до него не докатываются волны туристов. Так что путешественники в своё удовольствие могут исследовать чудесный городок Понта-Делгада, его мощёные улочки и церкви, покрытые позолотой и азулежу. А в прибрежных водах встречаются прекрасные морские обитатели: дельфины и киты. Если отправитесь за несколько километров от города, чтобы пофотографировать, то, вероятно, увидите самую необычную природную достопримечательность Азорских островов: двойное озеро Сети-Сидадиш. Одно из озёр-близнецов - бирюзового, а другое - изумрудного цвета.

Фуншал, дитя садовода

Одной своей стороной город спускается к Атлантическому океану, а другой - стремится к горным вершинам. Фуншал - столица острова Мадейры, покрыт буйной зеленью. Влажный и солнечный климат позволяет выращивать здесь все, что угодно. Хотите в этом убедиться? Поднимитесь на фуникулёре к тропическому парку Монте. Олеандры, бугенвиллия, агавантусы, гломмерии, далии и все виды орхидей чувствуют себя здесь как нельзя лучше. Спуститься вниз можно в корзине-санях, сплетённой из ивовых прутьев, управляемой «карейруш» - двумя мужчинами, одетыми в белое. Такой способ передвижения существует с 1850 года!



© SeanPavonePhoto - Fotolia



Cannes Mandelieu, the number two business aviation airport in France, is opening its doors to the event and audio-visual professionals. An opportunity for them to take over history-steeped and ultra-modern venues, supported by a specialised service: H16 Events.

H16 EVENTS

LARGE FORMAT EVENTS

L'événementiel grand format

Second aéroport d'Aviation d'Affaires en France, le site de l'Aéroport Cannes Mandelieu ouvre ses portes aux professionnels de l'événementiel et de l'audiovisuel. L'occasion pour ces derniers d'investir des lieux chargés d'histoire ou très contemporains, avec le soutien d'un service spécialisé : H16 Events.



© J.L. Paris

© Aéroports de la Côte d'Azur - Jérôme Kéligopian

ONE SPACE, A THOUSAND SETTINGS

In 2010, Cannes Mandelieu Airport asked Laëtitia d'Oriano to run an events service alongside the aviation business she managed there. "We don't stop air operations when there's a reception or a film-shoot because we are first and foremost an airport," she points out. Although the French Riviera is a favourite setting for events, as indeed it is for film production, there are few venues in the region with large floor areas: all told here, no less than 22,000m² of hangar space. Among them, Hangar 16 grabs all the attention with its 3000 m² glass and wood facades, translucent and prismatic. A remarkable piece of architecture, whose aesthetics are as singular as they are exceptional, with its superb alveoli inspired by the canvas coverings on early flying machines. Fans of more retro decor are not forgotten with a building dating back to the 1930s or even Hangar 6, which houses biplanes from The Roaring Twenties and Second World War fighter jets. Besides these settings, which are quite unlike anything else in the area, the airport also makes available for filming and photography a 12,000 m² tarmac and other spaces: a passenger terminal, service counters, a restaurant with a view of the runways, inter alia. For its part, H16 Events provides customers with ideal working conditions: intervening with the Authorities to ensure access to a restricted area or making private rooms available for backstage, for example.

AT THE HEART OF THE BIGGEST CANNES EVENTS

Talking about events to be held in these venues, Laëtitia d'Oriano explains: "We don't want our customers to be out of sync with our image." Whether it is filming, a photo shoot, gala evening or product launch, priority will be given to symbols of international luxury and glamour. An opportunity that not only prestigious names such as Rolls-Royce and Mercedes but also Chopard, Dior and

Amadeus have already benefited from. It is undoubtedly the wildcard element that will convince the Fashion For Relief foundation, founded by Naomi Campbell, to organize a fashion show there too. The most recent event, the Audi Convention, was one of the most dazzling: what better setting could there be to showcase the German sports cars than these immense hangars? Sport and fine engineering will also be on the agenda for the Red Bull Air Race scheduled for next spring. In terms of film, back in 2010, Pascal Chaumeil chose the airport for "Heartbreaker". The location will also appeal to the teams making the "Research Unit" series and the "Spirou and Fantasio" film. Eclectic productions that attest once again to the rich universe of choice, unique and aesthetic, offered by H16 Events.

UN LIEU, MILLE DÉCORS

Depuis 2010, l'Aéroport Cannes Mandelieu a, chargé Laëtitia d'Oriano de diriger un service événementiel, tout en continuant à gérer l'aviation basée « On n'arrête pas l'exploitation aérienne lors d'une soirée ou d'un tournage car nous sommes avant tout un aéroport », rappelle cette dernière. Si la Côte d'Azur est un terrain privilégié de l'événementiel, comme des productions cinématographiques, rares sont, dans la région, les espaces offrant d'aussi importantes surfaces : ici ne se regroupent pas moins de 22 000 m² de hangars. Parmi ces derniers, le Hangar 16 attire tous les regards avec ses 3 000 m² de façades de bois et de verre, translucides et prismatiques. Une architecture remarquable qui lui confère un esthétisme aussi singulier qu'exceptionnel, à l'instar de ses superbes alvéoles inspirées par les entoilages des premières machines volantes. Les amateurs de décors plus rétros ne seront pas en reste avec un édifice datant des années 30 ou encore, le Hangar 6 abritant des biplans des années folles et des avions de chasse de la Seconde Guerre mondiale. En plus de ces décors qui ne ressemblent à nul autre dans les environs, l'aéroport met à disposition des tournages

© Aéroports de la Côte d'Azur / Chopard



© Aéroports de la Côte d'Azur / Mercedes



et prises de vues un tarmac de 12 000 m² et d'autres espaces : terminal passagers, comptoirs compagnies, restaurant avec vue sur les pistes, entre autres propositions. H16 Events s'occupant pour sa part d'assurer à ses clients des conditions de travail idéales : par exemple en intervenant auprès des Autorités pour assurer un accès en zone réservée, ou en mettant à leur disposition des salons privés pour leur backstage.

AU CŒUR DES PLUS GRANDS ÉVÉNEMENTS CANNOIS

A propos des événements qui se dérouleront dans ces lieux, Laëtitia d'Oriano précise: « nous souhaitons que nos clients ne soient pas en décalage par rapport à notre image ». Tournages, shootings, soirées de gala ou lancement de produit, la priorité ira aux symboles du luxe et du glamour à l'international. Une opportunité dont ont déjà profité des maisons prestigieuses à l'instar de Rolls-Royce, Mercedes, mais également Chopard, Dior ou encore Amadeus. C'est sans doute la carte de l'insolite qui convaincra également la Fondation « Fashion For Relief », créée par Naomi Campbell, d'y organiser un défilé. Dernier événement en date la Convention Monde organisée par Audi fut des plus éblouissantes : que rêver de mieux comme décors que ces immenses hangars pour mettre en valeur les magnifiques bolides allemands ? Sport et belles mécaniques seront également au programme de la Red Bull Air Race prévue au printemps prochain. Côté film, dès 2010, Pascal Chaumeil choisissait l'aéroport pour son film L'Amacœur. Les lieux séduiront également les équipes de la série « Section de recherches » ou celles du film « Les aventures de Spirou et Fantasio ». Des productions éclectiques qui témoignent une fois encore du large choix d'univers aussi uniques qu'esthétiques offerts par H16 Events.

Contact Laëtitia D'ORIANO
Tél : +334 93 90 41 01 / +336 74 57 60 54



© Jérôme Kélegopian

H16 EVENTS: НОВАЯ ПЛОЩАДКА ДЛЯ ОРГАНИЗАЦИИ КРУПНЫХ МЕРОПРИЯТИЙ



© Amadeus - alban@pichon.com

Второй по величине аэропорт бизнес-авиации во Франции, Канны-Мандельё (Cannes-Mandelieu), становится местом проведения различных мероприятий и теперь предлагает профессиональным организаторам площадку H16 Event.

Одно место - тысячи декораций

В 2010 году арт-директором аэропорта Канны-Мандельё стала Летисия Орнано (Laetitia Ornano), которая так прокомментировала свое новое назначение и дальнейшие цели своей работы: «Мы будем продолжать исследование воздушного пространства до тех пор, пока не станем первыми во всем». Лазурный берег Франции давно стал одним из любимых мест кинематографистов. И это не случайно – ведь здесь есть большое количество ангаров (общая площадь - 22 000 м²). Особого внимания заслуживает сделанный из дерева и стекла Hangar 16 площадью 3000 м² – благодаря его конструкции, создается ощущение, что он буквально пронизан светом. Должно быть, создатели такой необычной архитектуры почерпнули вдохновение в формах первых летающих машин. Любители ретро-дизайна по достоинству оценят здание 30-х годов и особенно Hangar 6, где стоят бипланы «безумных» 20-х годов и истребители Второй мировой войны. Помимо уникального неповторимого дизайна аэропорт привлекает внимание своей бетонированной площадке в 12 000 м². Вместе с другими помещениями (пассажирский терминал, витрины магазинов, ресторан с видом на горный спуск и др.) эта площадка может стать идеальным местом для практически любых фото- и киносъемок. В H16 Events внимательно относятся ко всем потребностям своих клиентов и стараются создать для них идеальные условия работы. Так, например, в некоторых случаях руководство даже предоставляет доступ в закрытые зоны или разрешает использовать частные комнаты в качестве backstage.

В самом сердце значимых событий Канн

Видео- и фотосъемки, торжественные вечера и презентации товаров – безграничные возможности для создания атмосферы роскошного стиля и гламура. Этим уже воспользовались такие элитные бренды, как Rolls Royce, Mercedes, Chopard и Dior. Такой внушительный список, несомненно, убедит основанную Наоми Кэмпбелл организацию «Fashion For Relief» провести здесь модный показ. Весной следующего года в аэропорту пройдут гонки Red Bull Air Race. В 2010 году Паскаль Шомей (Pascal Chaumeil) выбрал аэропорт Канны-Мандельё для съемок фильма «Сердце» (L'Amasœur). Здесь также проходили съемки сериала «Служба расследований» («Section de recherches») и фильма «Приключения Спиру и Фантазио» («Les aventures de Spirou et Fantasio»). Уникальное пространство H16 Events располагает большим количеством разных площадок, которые идеально подойдут для организации любых мероприятий.

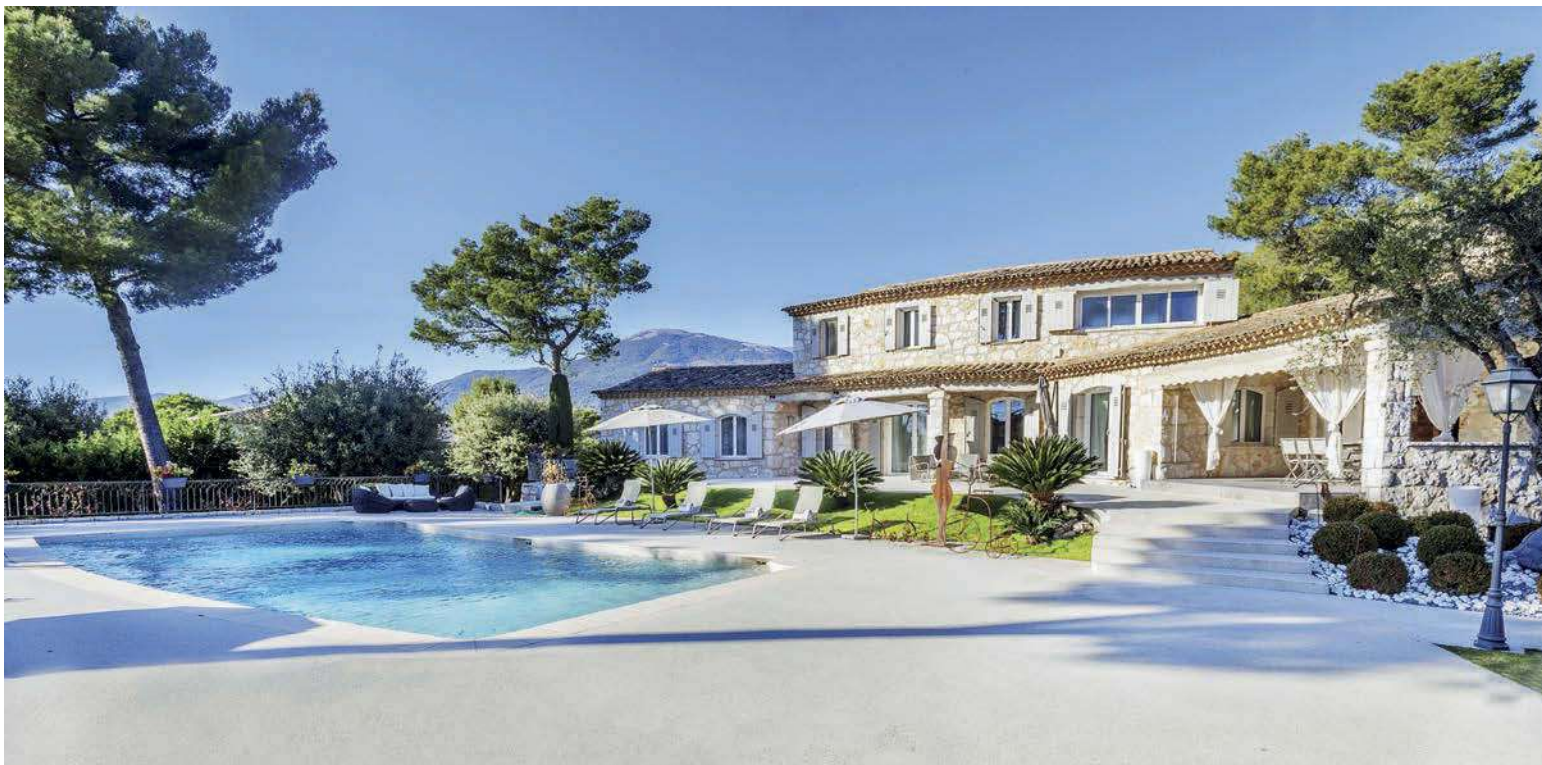

*Unique ! Private and gated Domaine
Les Hauts de Saint Paul, superb
stone property
fully renovated (about 600 sqm
of living area).*

*7 bedrms with bathrooms and
dressing – rooms, living – room + TV
room, sports room, caretakers' flat.*

High quality finishings.

*Swimming – pool 17X12. Plot of
about 9000 sqm, completely flat.
Absolute calm. Possibility to build or
tennis court.*

Price : on request



Уникальное предложение: частное и закрытое поместье Les Hauts de Saint, полностью отреставрированное и готовое к новым владельцам! Жилая площадь 600м², каменные стены, 7 спален с ванными комнатами и гардеробными, гостиная + зал с домашним кинотеатром, тренажерный зал, полное обслуживание. Выполнена качественная и дорогая реновация. Бассейн 17x12. Участок около 9000 м², ровный, с возможностью сделать теннисный корт! Местность даст Вам чувство абсолютного спокойствия и единения с природой.

Цена: по запросу



ARCHITECTURE FOR SHADE

*State-of-the-art retractable automatic awnings.
Transform your outdoor area into an architectural space.*

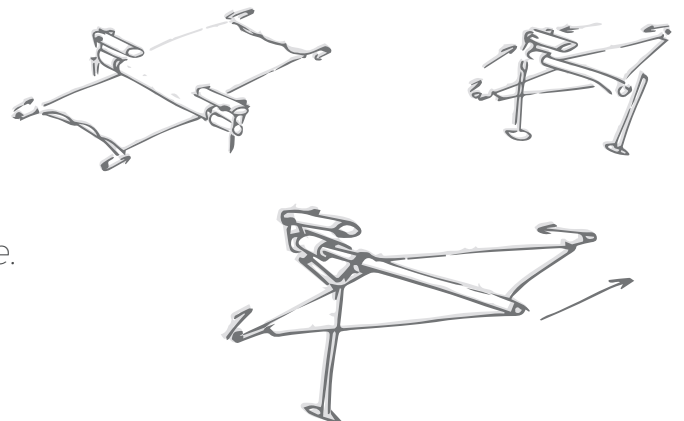



© Sébastien Brillaïs

French designer Didier Wolff turns private aircrafts into works of art. Recently, he sublimated a jet's paintwork with a special design of his: Carboneum livery.

WITH DIDIER WOLFF, art takes flight

——— Artiste de haut vol ———

Il transforme les jets privés en œuvres d'art. Le peintre Didier Wolff vient de sublimer les galbes d'un appareil sous un habillage spécial : la livrée Carboneum.

by Frank Davit

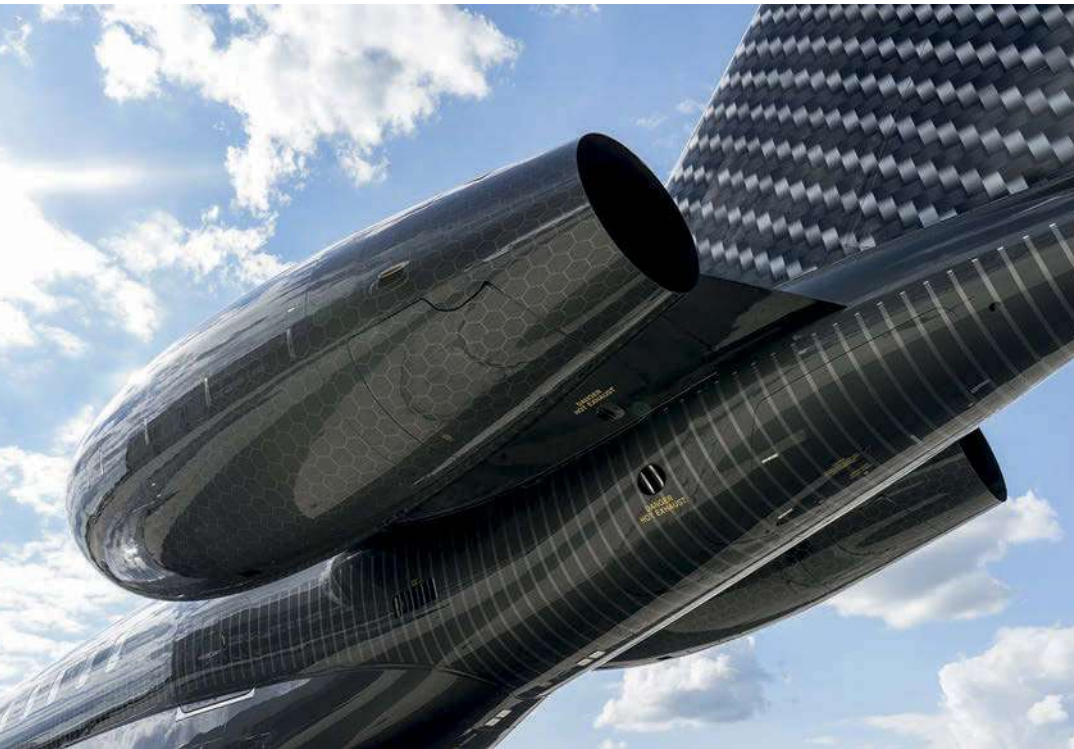

Whilst the Sistine chapel may be the apex of beauty, modern-day Michelangelo Didier Wolff takes art to much more vertiginous heights! Wolff is a celestial graffiti artist. He uses the iron bodies and fuselages of aircrafts' as canvases for his high-precision pictorial motifs. Though private jets may be his trade, Didier Wolff has also been commissioned by the likes of the Belgian Air Force to design the paintwork for one of their planes. With perfect mastery of the optical illusions and kinetic effects which have become his signature, the airborne artist brings a special kind of thrill to aeronautics through. He plays with his subject's aerodynamic lines and shapes to turn each one into a breathtaking graphical masterpiece. The visual impact of his work is guaranteed!

TRANSCENDING MATTER

Didier Wolff's most impressive feat is as recent as 2017. For his work on the Bombardier Global Express XRS owned by a Texas-based industrialist, the designer left nothing to chance. First and foremost, the craft's design - code name Carboneum livery - was originally created for a car manufacturer. It features an intricate combination of full and empty spaces inspired by the arts of 3D design and trompe-l'œil. Every detail aims to transcend matter and give the aircraft's body a carbon alloy effect. Subtle gradations of grey, a web-like "beehive" design and the general aesthetic sensuality of the finished work make the plane look like it's been both painted and sculpted. 3 weeks of

effervescence, around thirty people and 2,500 hours of high-precision work were necessary to complete the project, starting with the meticulous creation of a network of stencils. Didier Wolff sure is flying high!

Le plafond de la Sixtine représente un sommet du sublime. Michel-Ange des temps modernes, Didier Wolff fait décoller l'art d'aujourd'hui vers des altitudes bien plus vertigineuses ! Graffeur céleste, Didier Wolff peint en effet, à même l'acier de leur fuselage, des engins volants qu'il magnifie par les motifs d'un art pictural de haute précision. Du jet privé - en majorité - ou encore à l'appareil des forces aériennes belges, ce fresquiste des carlingues insuffle son grain de ciel dans l'aéronautique, grâce à sa parfaite maîtrise des effets optiques et cinétiques. La signature esthétique d'un maître qui se plaît à jouer avec les lignes et les volumes aérodynamiques des avions, en réalisant pour eux, sur mesure, d'ébouffantes compositions graphiques. Impact visuel garanti !

TRANSCENDER LA MATIÈRE

L'exemple le plus marquant de ce brio ? L'intervention de Didier Wolff, en 2017, sur un Global Express XRS du constructeur Bombardier, jet d'un industriel texan. Pour aller au bout de cette création, rien n'a été laissé au hasard. À commencer par son nom de code, la livrée Carboneum, d'abord conçue pour un équipementier automobile. Combinaison savante de pleins et de déliés, qui emprunte à l'art du trompe-l'œil et de l'imagerie 3D. Dégradés de

gris subtils. Ici, tout s'affaire à transcender la matière, à donner l'illusion d'un alliage fait de carbone. Entre la plasticité sensuelle du rendu et son laci « nid d'abeille », l'appareil est comme peint et sculpté à la fois. Il aura fallu, pour mener à bien un tel projet, 3 semaines d'effervescence, une trentaine de personnes mobilisées, et plus de 2500 heures d'un travail de dentelle. Pour régler au millimètre près un assemblage savant de pochoirs. Didier Wolff, ça plane pour lui...





ДИДЬЕ ВОЛЬФФ ХУДОЖНИК ВЫСОКОГО ПОЛЁТА

Частные самолёты он превращает в произведения искусства. Художник-дизайнер Дидье Вольфф облагородил корпус авиалайнера, "переодев" его в «Карбоновую ливрею».

Фрески на потолке Сикстинской капеллы – вершина изобразительного искусства эпохи Возрождения. А благодаря работе Дидье Вольффа, Микеланджело нашего времени, современная живопись взлетает до невиданных ранее высот. Полотном "небесному" граффити-художнику Дидье Вольффу служит стальная обшивка корпусов самолётов: именно их он скрупулёзно украшает различными узорами. Обладая удивительным талантом добиваться оптических эффектов и создавать иллюзию движения, «авиахудожник» вносит элемент творчества в авиационную промышленность, от частных самолётов (с ними связано большинство его заказов) до судов военно-воздушных сил Бельгии. В этом особенность стиля Вольффа: ему нравится обыгрывать главные линии, аэродинамическую форму самолётов и создавать на заказ головокружительные графические композиции. Визуальный эффект гарантирован!

Преодолеть притяжение материала

Самое яркое подтверждение мастерства Дидье Вольффа - художественное оформление самолёта модели Global Express XRS в 2017 году для компании Bombardier, принадлежащей промышленнику из Техаса. Чтобы проект был выполнен наилучшим образом, его авторы предусмотрели каждую деталь: взять хотя бы «кодовое» название – «Карбоновая ливрея», которое изначально было придумано для одного из производителей автомобильного бизнеса. Замысловатое переплетение линий достигнуто за счет приёмов, создающих оптические иллюзии и эффект 3D. Роспись искусно оттенена серым. Цель всей работы - преодолеть ограничения, связанные со спецификой материала, чтобы было впечатление, будто перед нами самый настоящий карбоновый сплав. Из-за почти осязаемой пластичности основного изображения и узора в виде пчелиных сот, самолёт приобретает красочность живописного полотна и рельефность скульптурного изваяния. Замысел воплощен в жизнь после трех недель (2500 часов!) неустанной и кропотливой работы, усилиями команды из тридцати человек – ведь нужно было, последовательно используя множество трафаретов, с ювелирной точностью нанести самый сложный узор. Однако Дидье Вольффу такая высота определена по плечу...



Laurent Peretti and Didier Boidin, respectively CCO (Director of Operations) at Sky Valet and Director of Hotel Operations at the Société des Bains de Mer, move in two worlds that seem very different at first sight: business aviation and luxury hotels. Yet you soon notice that they share similar clientele, and focus on levels of performance and quality that are comparable.

SHARED EXCELLENCE

— L'excellence en partage —

Respectivement CCO (Directeur des Operations) de Sky Valet et Directeur des Opérations hôtelières à la Société des Bains de Mer, Laurent Peretti et Didier Boidin, évoluent dans deux univers qui semblent très différents au premier abord : l'aviation d'affaires et l'hôtellerie de luxe. Cependant, on s'aperçoit rapidement qu'ils partagent une clientèle similaire, et se focalisent sur un niveau d'exigence et de qualité très proches.

How would you describe our core business?

Laurent Peretti: Our core business is based on the commitment to provide flawless service when taking care of our customers and their private jets. At the same time, the "security" aspect is also fundamental. To this end, nearly 3 years ago, Sky Valet committed itself to an IS-BAH certification process (International Standard for Business Aircraft Handling). Our Cannes-Mandelieu FBO (private jet terminal) became the first in the world to obtain IS-BAH Stage II this year, while Lisbon is the only FBO in Portugal with IS-BAH certification.

Didier Boidin: The very essence of the SBM is unquestionably luxury. Our aim is to become, in Europe and worldwide, a benchmark for excellence in each of our activities: the art of casino gaming, and the art of shopping, with our prestigious partner brands already a presence in Golden Square. Particular attention is paid too to the areas of gastronomy and well-being, as illustrated, for example, by our Thermes Marins Monte-Carlo.

What is your definition of client service?

Laurent Peretti: Know your client and be reactive. Knowledge because to satisfy our customers by offering them a quality service, it's essential we have as much information about them as possible. In our ultra-connected world, we are all less tolerant of delays, and our clients even more so as their decision to fly by private jet is often motivated by time gained.

Didier Boidin: Our aim is to nourish dreams and that's why combining listening skills and responsiveness is a must for us. Whether it's a family or business trip, we want to give our customers an unforgettable experience. So we need to be attentive to their needs and give our teams the means to react quickly to deliver the level of service expected of prestigious establishments.

How are the expectations of your customers changing?

Laurent Peretti: We are witnessing the professionalization of business aviation. From professional enthusiasts, we have progressed to more and more integrated management structures, with greater demands. As for the end customer, he's always looking for the shortest route between his car, or his helicopter, and his plane.

Didier Boidin: Luxury criteria are changing. Holiday breaks are decided last minute. Connectivity blurs the boundaries between professional and leisure. So we need to be particularly attentive and, once again, responsive, in order to meet the rightfully exacting requirements of our customers, these days more mobile and connected than ever.

Comment décririez-vous votre cœur de métier ?

Laurent Peretti : Notre cœur de métier s'incarne dans la volonté d'offrir une prestation irréprochable lors la prise en charge de nos clients et de leurs jets privés. En parallèle, l'aspect « sécurité » est également fondamental. Pour cela, Sky Valet s'est engagée il y a près de 3 ans dans une démarche de certification IS-BAH (International Standard for Business Aircraft Handling). Notre FBO (terminal aéroportuaire de jets privés) de Cannes-Mandelieu est depuis cette année le premier au monde à atteindre le niveau 2 de certification, tandis que celui de Lisbonne est le seul à être certifié au Portugal.

Didier Boidin : L'essence même de la SBM est sans conteste le luxe. Notre volonté est de devenir, en Europe et dans le monde, une référence d'excellence dans chacune de nos activités : l'art du jeu au casino ou celui du shopping, incarné par nos prestigieuses marques partenaires, celles présentes sur la place du casino. Une attention particulière est

également accordée aux domaines de la gastronomie et du bien-être, comme l'illustrent par exemple nos Thermes Marins Monte-Carlo.

Quelle est votre définition du service client ?

Laurent Peretti : Connaître son client et être réactif. Connaître, car pour satisfaire nos clients en leur offrant un service de qualité, il est primordial de disposer d'un maximum d'informations les concernant. Dans notre monde ultra connecté, nous sommes tous moins tolérants aux délais, et nos clients encore plus car leur décision de voler en jet privé est souvent motivée par le gain de temps.

Didier Boidin : Notre volonté est de faire rêver, pour cela il faut effectivement allier sens de l'écoute et réactivité. Que ce soit dans le cadre d'un séjour familial, ou professionnel, nous voulons faire vivre à nos clients une expérience inoubliable. Il nous faut donc être attentifs à leurs moindres besoins et donner à nos équipes les moyens de réagir rapidement pour délivrer le niveau de service attendu dans des établissements de prestige.

Comment évoluent les attentes de vos clients ?

Laurent Peretti : Nous assistons à une professionnalisation de l'aviation d'affaires. D'un métier de passionnés, nous sommes passés à des structures de gestion de plus en plus intégrées, avec de plus grandes exigences. Quant au client final, il recherche toujours le parcours le plus court entre sa voiture, ou son hélicoptère, et son avion.

Didier Boidin : Les critères du luxe changent. Les séjours se décident à la dernière minute. La connectivité efface les frontières entre le professionnel et les loisirs. Il nous faut donc être particulièrement attentifs et, encore une fois, réactifs, pour répondre aux exigences légitimement élevées de nos clients, aujourd'hui plus mobiles et connectés que jamais.



© Aéroports de la Côte d'Azur

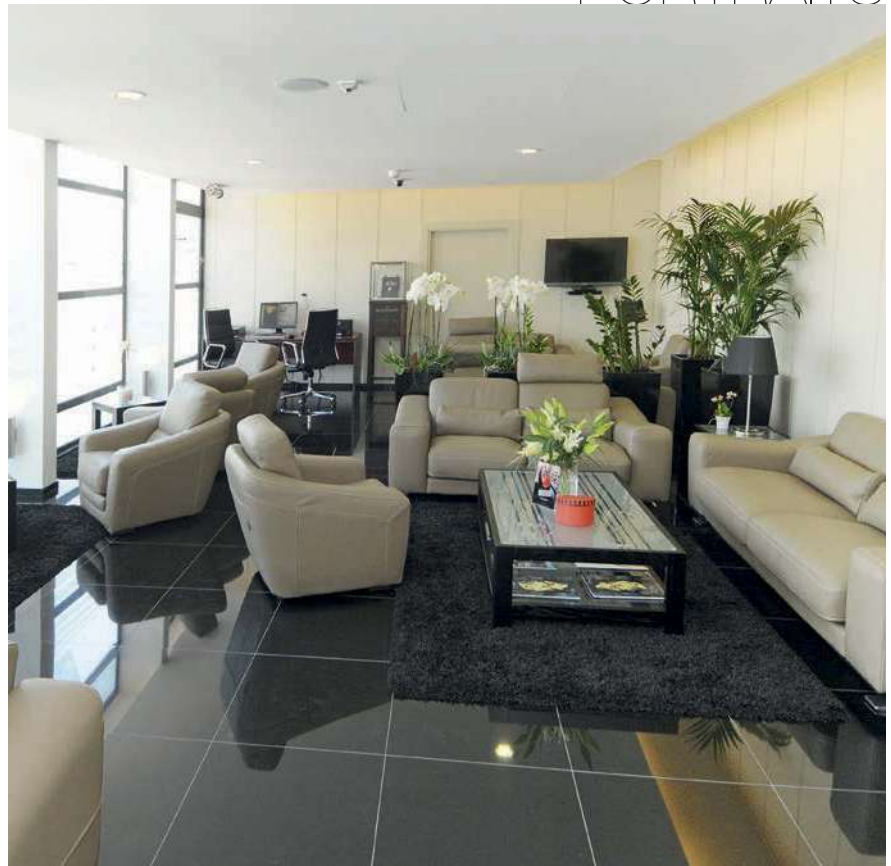

© Aéroports de la Côte d'Azur

ВЫСОКИЙ СЕРВИС ОБЪЕДИНЯЕТ

Лоран Перетти (Laurent Peretti), исполнительный директор аэропорта Sky Valet и Дидье Боаден (Didier Boidin), исполнительный директор гостиничного сегмента компании Société des Bains de Mer рассказывают о, том что есть общего между бизнес-авиацией и элитными отелями, а также какие требования предъявляются к качеству услуг в этих отраслях.

Как бы Вы описали Вашу основную деятельность?

Лоран Перетти: Наша основная деятельность - обеспечение безупречного обслуживания наших клиентов и их частных самолетов. Помимо этого, мы занимаемся вопросами, связанными с безопасностью, это также важный аспект нашей работы. Вот уже около трех лет Sky Valet участвует в создании сертификата IS-BAH (Международные стандарты в области управления самолетами бизнес-авиации). Наш терминал в аэропорту Cannes-Mandelieu, обслуживающий частные рейсы, в этом году первый среди подобных терминалов в мире получил сертификат безопасности 2 уровня.

Дидье Боаден: Мы стремимся стать эталоном в каждом сегменте нашей деятельности: от игры в казино до шопинга. Особое внимание мы уделяем сфере питания и отдыха.

В чем, по Вашему мнению, суть принципа клиентоориентированности?

Лоран Перетти: Знать клиента и максимально удовлетворять его потребности, а также быстро реагировать на любые запросы – наши клиенты ценят свое время и не терпят никаких задержек: это само собой разумеется, ведь именно по этой причине в качестве транспорта они и выбирают частные самолеты.

Дидье Боаден: Мы хотим делать мечты реальностью, а для этого крайне важно уметь слушать и оперативно действовать, в соответствии с этим. Мы должны быть внимательны к деталям и предусмотреть, чтобы у нашей команды в запасе было все необходимое для удовлетворения даже самых незначительных пожеланий наших клиентов.

Как меняются ожидания Ваших клиентов?

Лоран Перетти: Мы помогаем совершенствовать сектор бизнес-авиации. Системы управления становятся все более комплексными, а требования – более строгими. Любой клиент всегда ищет самый быстрый способ передвижения, будь это машина, вертолет или самолет.

Дидье Боаден: Требования, предъявляемые к услугам класса люкс, постоянно меняются. Решения о точке назначения порой принимаются в последнюю минуту. Границы между профессиональной деятельностью и развлечениями становятся менее четкими. Именно поэтому так важно сохранять гибкость и внимательность, чтобы оперативно действовать в ситуации самых неожиданных и высоких требований со стороны наших клиентов.



PALOMA

Chic et gourmande

Aux portes du vieux village de Mougins,
cette adresse gastronomique 2* et son chef
Nicolas Decherchi vous invitent à la découverte
d'une cuisine contemporaine et riche
en goût dans un cadre baroque,
chic et élégant.



47 Avenue du Moulin de la Croix - 06250 Mougins - Village
Tel : +33 (0)4 92 28 10 73 - Mail : contact@restaurant-paloma.com - www.restaurant-paloma.com



The new CEO of the EBAA (European Business Aviation Association) puts communication at the heart of his business aviation activities. Here is a brief portrait

BRANDON MITCHENER

LOBBYIST WITHOUT COMPLEXES

— Lobbyiste sans complexes —

Le nouveau patron de l'EBAA (European Business Aviation Association) met la communication au cœur de son action en faveur de l'aviation d'affaires. Portrait.



A German literature graduate, fluent in French and Italian, Brandon Mitchener has a literary profile that is somewhat atypical in the airline industry. And knowledge of the inner workings of the EU that many Europeans would envy this native of Indiana. He fell in love with aviation at an early age - his father flew a Piper Cherokee - and as a journalist for nine years for the Wall Street Journal in Brussels, he has always sworn by politics. A passion that prompted him to step through the looking glass, to pursue a career in public relations serving the solar and agri-food industries.

RAISING THE EBAA'S PROFILE

Public relations? Change that to lobbying. In Europe, it's a dirty word, but Brandon Mitchener has no qualms and explains: «It's about developing relationships with the decision-makers in the European sky because problems always happen when we haven't been consulted. Regulations (noise, night flights, slots) being always made in accordance with the major airlines, we must make ourselves known.» Raising the profile of the EBAA, it's also about developing it on the continent, by looking for ambassadors in Eastern Europe and in Spain. And attracting young graduates into business aviation, a sector struggling to recruit for want of a public image. To get down to the task, the new CEO plans among other things to build on the success of the Air Ops Show held on the Cannes-Mandelieu tarmac in September.

"Here we take the time to get to know each other, discuss matters, go into things in depth ... The Air Ops objective is to create a meeting space and develop an ecosystem linking all the actors and services in private aviation." A show that could move around, and get out and meet its European audiences in future editions.

*AND ATTRACTING
YOUNG GRADUATES
INTO BUSINESS
AVIATION*

*ATTIRER LES
JEUNES DIPLÔMÉS
VERS L'AVIATION
D'AFFAIRES*

Diplômé de littérature allemande, parfaitement italo-phonie et francophone, Brandon Mitchener a un profil littéraire plutôt atypique dans le monde aérien. Et une connaissance des rouages de l'UE que beaucoup d'Européens envieraient à ce natif de l'Indiana. Tombé dans l'aviation depuis l'enfance - son père pilotait un Piper Cherokee - et journaliste pendant neuf ans pour le Wall Street Journal à Bruxelles, il n'a toujours juré que par la politique. Une pas-

sion qui devait l'amener à passer de l'autre côté du miroir, pour embrasser une carrière dans les relations publiques au service de l'industrie solaire ou de l'agroalimentaire.

FAIRE CONNAÎTRE L'EBAA

Relations publiques ? Traduisez lobbying. En Europe, le mot sonne mal, mais Brandon Mitchener l'assume sans complexes et explique : « il s'agit de développer des relations avec les décideurs du ciel européen, car les problèmes surviennent toujours lorsque nous n'avons pas été consultés. Les réglementations (bruit, vols de nuit, slots) étant toujours faites en fonction des grandes compagnies aériennes, nous devons nous faire connaître. » Faire connaître l'EBAA, c'est aussi la développer sur le continent, en cherchant des ambassadeurs en Europe de l'Est ou en Espagne. Ou attirer les jeunes diplômés vers l'aviation d'affaires, secteur peinant à recruter faute d'image publique. Pour s'atteler à la tâche, le nouveau président compte entre autres s'appuyer sur le succès du salon Air Ops, qui se tenait en septembre sur le tarmac de Cannes-Mandelieu. « Ici, on prend le temps de se connaître, discuter, approfondir... Le but d'Air Ops est de créer un espace de rencontres, et développer un écosystème mettant en lien tous les acteurs et services de l'aviation privée. » Un salon qui pourrait devenir itinérant et partir à la rencontre de ses publics européens lors des prochaines éditions.



SKY VALET EXTENDS ITS NETWORK TO IBIZA

Sky Valet tisse
sa toile à Ibiza

Since summer 2017, Aéroports de la Côte d'Azur Group's Sky Valet FBO has been deploying its VIP expertise in the heart of the island's business aviation terminal.

Depuis l'été 2017, le FBO Sky Valet du groupe Aéroports de la Côte d'Azur déploie son expertise VIP au sein du Terminal Aviation d'Affaires de l'île.



A five-year contract. Following an invitation to tender, Sky Valet, a high-end airport concierge service, has been awarded the contract to manage the business aviation terminal at Ibiza Airport. A renovated 575 m² space, 5-star exclusive services: luxury lounges, specific security screening, meeting rooms. On-site, everything has been designed to offer business customers travelling in private jets optimal and tailored reception conditions. The cost of the operation: half a million euros. Already present in Spain (Barcelona, Madrid, Valencia and Majorca), Portugal and Paris Le Bourget, Sky Valet continues its international development.

Un contrat de cinq ans en poche. Après appel d'offres, Sky Valet, service de conciergerie aéroportuaire haut de gamme, vient de se voir confier la gestion du Terminal Aviation d'Affaires de l'aéroport d'Ibiza. Un espace rénové de 575 m², des prestations 5 étoiles pour des services exclusifs : salons de luxe, filtrages sécurité spécifiques, salles de réunions. Sur place, tout a été pensé pour offrir à la clientèle d'affaires voyageant en jet privé, des conditions d'accueil optimales et sur mesure. Coup de l'opération : un demi-million d'euros. Déjà présent en Espagne - à Barcelone, Madrid, Valence ou encore Majorque- au Portugal et à Paris-Le Bourget, Sky Valet poursuit ainsi son développement à l'international.

The opening of the new Hour Passion boutique marks the completion of the Nice Côte d'Azur Airport Business Aviation Terminal renovations.

Avec l'ouverture de la nouvelle boutique Hour Passion s'achève la rénovation des boutiques du Terminal d'Affaires de l'Aéroport Nice Côte d'Azur.



THE BUSINESS AVIATION TERMINAL HAS A NEW LOOK!

Le Terminal d'Aviation d'Affaires fait peau neuve !

In a completely redesigned and renovated space, BAT's very exclusive customers can give free rein to their desires. Luxurious and refined boutiques, exceptional products and personalised services. As well as Boutsen Design with their unique pieces of crystal from the likes of Lalique and Baccarat, there is also Aelia Duty-Free where spirits, cosmetics and grand crus offer the ultimate display of French luxury. Last but not least, the premium concept unveiled by Hour Passion will be no exception to the sky-high standing as this magnificent showcase will feature timepieces and jewellery creations from some of the most prestigious houses such as Bréguet, Chopard, Messika and De Grisogono.

C'est dans un espace entièrement repensé et rénové que les clients très exclusifs du TAA pourront laisser libre cours à leurs envies. Pour les combler ? Des boutiques au décor luxueux et raffiné, des produits d'exception et des services personnalisés. Ainsi de Boutsen Design et de ses pièces uniques de cristallerie venues de maisons telles que Lalique ou Baccarat ; mais également d'Aelia Duty Free où spiritueux, cosmétiques et grands crus illustrent à merveille le luxe à la française. Enfin, dernier en date, le concept premium dévoilé par Hour Passion ne fera pas exception à ce très haut standing, puisque ce magnifique écrin mettra à l'honneur garde-temps et créations joaillères des maisons les plus prestigieuses telles que Breguet, Chopard, Messika, ou encore De Grisogono.





DE SAINT-ESTÈVE: EXCEPTIONAL PENS

De Saint-Estève : la fine plume

De Saint-Estève combines aestheticism and innovation to produce unique designs with timeless elegance.

La maison De Saint Estève allie esthétique et innovation pour proposer des modèles uniques à l'élégance intemporelle.

Halfway between a fountain pen and a jewel, the sublime pieces created by the De Saint-Estève are made of natural semi-precious stones, fashioned in workshops in the South of France. Collectors' items that are fine examples of high quality «made in France» craftsmanship. The same applies to the 1010 roller pen and the 1011 18K gold and palladium fountain pen, each is part of a series limited to 500 and 250 pieces respectively, each model is unique and numbered. With an ink feeding system that ensures it functions reliably in all conditions, the 1011 further attests to the blend of excellent savoir-faire and state-of-the-art technology. Writing will be a whole new experience.

À mi-chemin entre le stylographe et le bijou, les sublimes pièces créées par la maison De Saint Estève sont composées à partir de pierres naturelles, travaillées dans la manufacture du sud de la France. Des objets de collection illustrant ce qu'est le haut artisanat « made in France ». Ainsi du roller Référence 1010 ou de la plume en or 18 carats et palladium de sa Référence 1011, des éditions limitées à seulement 500 et 250 exemplaires, dont chaque modèle sera unique et numéroté. Avec son système d'approvisionnement en encre permettant une utilisation optimale en toutes conditions, la Référence 1011 témoigne en outre du mariage entre un savoir-faire d'excellence et des innovations de pointe. L'écriture sera une toute nouvelle expérience.

PALOMA, A TWO-STAR GEM OF A RESTAURANT IN MOUGINS

Paloma, un écrin doublement étoilé à Mougins



Nestled in lush greenery at the entrance to the old village of Mougins, the Paloma gastronomic restaurant has an enchanted interlude in store to tantalise your taste buds. With its artfully relaxed elegance, this restaurant offers a delightful setting for your gourmet breaks. Inside, you will quickly succumb to the charm of this superb sixties villa with its baroque style subtly enhanced by modern and sophisticated interior design. It is a resolutely contemporary cuisine that Chef Nicolas Decherchi serves here, com-

binning traditional food at its best with unique flavours. A cooking philosophy illustrated by its signature dishes: duck foie gras with coconut, striped mullet with pumpkin and a succulent lobster marinière. Écrin de verdure à l'entrée du vieux village de Mougins, le restaurant gastronomique Paloma réserve une parenthèse enchantée à vos papilles. Avec son élégance savamment décontractée, cette adresse offre un cadre enchanteur à vos pauses gourmandes. À l'intérieur, on

succombe au charme de cette superbe villa des années 60, dont le style baroque est subtilement rehaussé par une décoration moderne et raffinée. C'est une cuisine résolument contemporaine que propose ici le chef Nicolas Decherchi, en associant le meilleur de la cuisine traditionnelle à des saveurs inédites. Une philosophie de cuisine illustrée par ses plats signature : foie gras de canard à la noix de coco, rouget barbet au potiron ou, encore, une succulente marinière de homard.

NAUTICAL ELEGANCE

Élégance nautique

A tribute to the world of Monaco sailing, the "Regatta Tribute to Monaco" table designed by Sebastian Barrau Manufacture gives its own lesson in elegance. Macassar ebony base, aluminium, titanium and satin finish: this beautiful coffee table ticks all the elegance boxes, like the many regatta boats that reveal their chrome and mahogany charms in Monaco. It is to them that Sebastian Barrau wanted to pay tribute with this superb piece whose plate, designed as an overlay of 3 bridges, reveals a plan of Monaco. Both contemporary and yet timeless, this coffee table will unquestionably be a stunning addition to the décor of the most beautiful race boats. Hommage à l'univers du nautisme monégasque, la table « Regatta tribute to Monaco »



conçue par Sébastien Barrau Manufacture donne sa leçon d'élégance. Socle en ébène de Macassar, aluminium, titane, et finition satinée : cette superbe table basse coche toutes les cases de l'élégance, à l'image des nombreuses régates qui dévoilent à Monaco leurs charmes de chrome et d'acajou. C'est à ces dernières que Sébastien Barrau a voulu rendre hommage, avec cette superbe pièce dont le plateau, pensé comme une superposition de 3 ponts, laisse découvrir le plan de la cité monégasque. Tout à la fois contemporaine et intemporelle, cette table basse siéra sans conteste au décor des plus belles embarcations de course.





A SUMMER NIGHT'S DREAM

Le songe d'une nuit d'été

When Abys Yachting celebrated its 20th anniversary, it thought big. Last summer, 200 guests were invited to an evening beyond perfection. Happy memories.

Quand la société Abys yachting fête ses 20 ans, elle voit les choses en grand. L'été dernier, elle conviait 200 invités à une soirée au plus-que-parfait. Souvenirs enchantés.

Ferretti and Pershing, yachts weighing several tonnes but still remarkably elegant and sleek. True floating jewels reflected in the waters of the Mediterranean, it was these giants of the seas that welcomed the invited guests to the Quai des Milliardaires in the Port of Antibes, closed to the public for the event. To provide a soundtrack to top off the evening, Abys Yachting called on a saxophonist and two singers. Between champagne and tasting black pearl caviar, the 200 privileged guests were able to admire the slender silhouettes of a Lamborghini collection, discover the latest Roger Dubuis watches or simply enjoy a soft, starlit summer's night before leaving their easy chairs, just after the anniversary cake, and heading onto the dance floor. Then home again, once the evening had drawn to a close. Reluctantly, but with star filled eyes and the certainty of contentedly falling asleep.

Ils s'appellent Ferretti et Pershing, pèsent plusieurs tonnes, mais sont d'une remarquable finesse. Ce sont ces géants des mers, véritables bijoux flottants se reflétant dans les eaux de la Méditerranée, qui ont accueilli les invités. Car sur le port d'Antibes, le quai des Milliardaires avait été privatisé pour l'occasion. Pour offrir une bande originale à la hauteur du rêve, Abys Yachting avait convoqué un saxophoniste et deux chanteurs. Entre une coupe de champagne et une dégustation de perles noires de caviar, les 200 privilégiés ont pu admirer les silhouettes élancées d'une collection de Lamborghini, découvrir les dernières montres Roger Dubuis ou, tout simplement, profiter d'une nuit d'été douce et étoilée. Avant de quitter leur fauteuil moelleux – juste après le gâteau d'anniversaire - pour rejoindre la piste de danse. Puis rentrer chez eux, une fois la soirée terminée. À regret, mais les yeux remplis d'étoiles, et la certitude de s'endormir rassasié d'émotions.

YACHTING PARTNER INTERNATIONAL: A 360-DEGREE MARITIME APPROACH

Une approche maritime à 360°

Founded almost fifty years ago, Yachting Partner International offers a range of services as complete as it is exclusive.

Fondée il y a bientôt cinquante ans, Yachting Partner International propose une gamme de services aussi complète qu'exclusive.

Whether it's selling, leasing and chartering, or buying a new yacht, Yachting Partner International are the experts you need. In addition to their forty-five-year reputation for excellence in the demanding world of pleasure boating, the company can draw on the one hundred and sixty years of experience of Barry Rogliano Salles, the leading French shipbroker with a strong international presence, of which it is a subsidiary. Benefiting from an international network of seasoned professionals, and unique purchasing power, Yachting Partner International offers a comprehensive range of exclusive services, delivered by a team of specialists who will share your passion for yachting.

Qu'il s'agisse de vendre, louer et affréter votre yacht, ou bien d'en acquérir un nouveau, Yachting Partner International s'impose comme l'expert qu'il vous faut. Outre une réputation d'excellence forgée depuis quarante-cinq ans dans l'exigeant univers de la navigation de plaisance, la société peut s'appuyer sur les cent soixante années d'expérience de Barry Rogliano Salles, premier courtier maritime français à la très solide aura mondiale, dont elle est la filiale. Bénéficiant ainsi d'un réseau international de professionnels aguerris et d'une puissance d'achat exclusive, Yachting Partner International propose une gamme globale de services exclusifs, dispensés par une équipe de spécialistes qui partageront votre passion pour le yachting.





The new necklace from The Art of De Grisogono collection, featuring an historical diamond, is called Creation I.

Il s'appelle Creation I. Le nouveau collier de la collection The Art of De GRISOGONO a été réalisé à partir d'un diamant historique.

FLAWLESSLY DE GRISOGONO

De GRISOGONO,
une pierre de taille

One of the world's biggest rough white diamonds - weighing in at 404.20 carats - was unearthed in the Lulo mining project in eastern Angola. The gem ranks 27th among the biggest white diamonds discovered to date. De Grisogono, Purveyor of Fine Jewellery, was able to buy this outstanding stone thanks to its partnership with Nemesis International and showcase it in The Art of de Grisogono, Creation I. This unique asymmetrical necklace thus

features the most precious stone ever mounted by the Geneva company! This incredible piece of jewellery, graced with an emerald-cut, 163.41-carat gem, is the result of 1700 hours of work in the De Grisogono workshops. Luxury in its purest state.

C'est dans la mine de Lulo, située à l'est de l'Angola, qu'un des plus gros diamants blancs bruts a été découvert. Grâce à son partenariat avec Nemesis International, la maison de haute joaillerie De GRISOGONO

a pu acquérir cette pierre exceptionnelle de 404,20 carats. Une gemme qui figure à la 27^e position au rang des plus gros diamants blancs du monde. Ainsi est né The Art of De GRISOGONO, Creation I. Un collier unique asymétrique, créé à partir de la pierre la plus précieuse jamais sortie par la maison genevoise. Ce bijou incroyable, doté d'une gemme de taille émeraude de 163,41 carats, a nécessité 1 700 heures de travail dans les ateliers De GRISOGONO. Le luxe à l'état pur.

ZANNAS

MONACO



www.zannaz.mc · info@zannaz.mc

PILATUS AIRCRAFT PC 24 THE MULTI-FACETTED JET

Pilatus Aircraft PC 24, le jet polyvalent



© Pilatus Aircraft Ltd

Swiss manufacturer Pilatus Aircraft has developed the plane of your dreams: the only jet in the world capable of landing on short runways!

Vous en rêvez ? Pilatus Aircraft l'a fait ! La compagnie suisse a développé le seul jet au monde capable de se poser sur des pistes d'atterrissage courtes.

Besides developing, building and selling aircrafts around the globe, Pilatus Aircraft recently developed the first ever highly adaptable business jet. Two FJ44-4A Williams International engines combine for a thrust of 3,600 lbf. But that's not all: the jet boasts a 13,716 metre service ceiling, a top speed of 787 km/h and 3,610 km of autonomy. Pilatus also focused on the jet's low-speed capacities. With a take-off distance of only 820 metres and a landing distance of 770 metres, the PC-24 is able to land on otherwise inaccessible runways. This feature allows the aircraft to touch down at 21,000 airports around the world. Pilots will know that smaller airports require lighter administrative procedures and help speed up transfers. Are you on board?

Il développe, produit et vend des avions aux quatre coins du globe. Mieux : le

constructeur Pilatus Aircraft a conçu le premier jet super versatile. Un appareil propulsé par deux réacteurs FJ44-4A Williams International, affichant une poussée unitaire de 3 600 livres. Ce n'est pas tout : le jet d'affaires présente un plafond opérationnel de 13 716 mètres, une vitesse maximale de 787 km/h, ainsi qu'une autonomie de 3610 km.

Pilatus mise aussi sur les capacités basse vitesse de son aéronef. Avec une distance de décollage de seulement 820 mètres, ainsi qu'une distance d'atterrissage de 770 mètres, le PC-24 est capable d'utiliser des pistes non préparées. Un atout qui lui permet de desservir plus de 21 000 aéroports à travers le monde. Or, aux pilotes en herbe, l'accès aux petits aéroports permet d'éviter les procédures administratives lourdes, et de réduire les temps de transfert. Prêt à embarquer ?



PAL-V LIBERTY THE FLYING CAR

Pal-V Liberty : la voie des airs

Dutch manufacturer PAL-V unveils its first flying car: half automobile, half helicopter.

La société néerlandaise PAL-V commercialise sa première voiture volante. Un véhicule à mi-chemin entre l'automobile et l'hélicoptère.

Liberty heralds the end of traffic jams. The craft features a propeller, three wheels and a double propulsion unit which runs on unleaded. This autogyro can reach 100 km/h on road and 180 km/h in the air. To take-off, the machine needs a 90 to 200 metre runway. To land, 30 meters will do the trick. How high can it go? 3,500 metres for 400 to 500 kilometres autonomy. Starting €299,000, the vehicle's price includes driving lessons near the buyer's home. It goes without saying that Liberty requires both a driver's and pilot's licence. Vice-president and Sales Manager at PAL-V Mark Jennings-Bates will soon be embarking on a trip around the world in 90 days, starting in the city of San Francisco. The hardest aspect of the journey will be managing fuel consumption.

Il promet la fin des embouteillages. Doté d'une hélice, de trois roues, Liberty présente un double propulseur qui carbure à l'essence sans plomb. Un autogire qui roule à 100 km/h, et vole à 180 km/h. L'engin nécessite, pour décoller, une piste de 90 à 200 mètres. Trente mètres, a contrario, lui suffisent pour atterrir. Son altitude maximum ? 3 500 mètres, pour un rayon d'action de 400 à 500 kilomètres. Son prix - à partir de 299 000 € - inclut les cours de prise en main à proximité du domicile. Car bien entendu, le Liberty requiert de posséder, en plus du permis de conduire, une licence de pilote. Mark Jennings-Bates, vice-président en charge des ventes chez PAL-V, se lancera bientôt dans un tour du monde en 90 jours à partir de la ville de San Francisco. Son principal défi : celui de la consommation.





EMBRAER LEGACY 450 REDEFINING STANDARDS Redéfinir les standards

For an aircraft of its category, Legacy 450 makes for an extraordinarily smooth flight. Pilots and passengers benefit from an exceptional level of comfort.

Il affiche des qualités de vol hors du commun pour un appareil de sa catégorie. Aux pilotes comme aux passagers, le Legacy 450 propose un niveau de confort exceptionnel.



1 3,106 metres is the height to which Legacy 450 will take its 9 passengers in only 21 minutes. A glance at its technical specs shows the aircraft to be the fastest in the medium-weight category. As for the cockpit, it features fly-by-wire technology which ensures maximum security by minimising piloting operations. To boot, the cabin is 1.83 m high and 7.30 m long, making Legacy 450 the most spacious aircraft in its category.

Not to mention the luxurious equipment inside: a bar, a micro-wave oven, Full HD T.V., a surround sound system, Apple TV and Wi-Fi. Could it be any higher up in its category? Yes. On top of the outdoor luggage compartment, the aircraft's luggage capacity is further boosted by an indoor compartment which can be accessed during the flight.

13 106 mètres. C'est l'altitude à laquelle le Legacy 450 emmène - en seulement 21 minutes - ses 9 passagers. Grâce à ses qualités, l'appareil est le plus rapide de la catégorie des poids moyens. Le poste de pilotage intègre, quant à lui, la technologie fly-by-wire. Une véritable enveloppe



de protection, qui minimise les opérations de contrôle du jet. Or, avec sa cabine haute de 1m83 et longue de 7m30, le Legacy 450 dispose également de la plus spacieuse de sa catégorie.

D'autant plus que l'appareil présente un niveau d'équipement luxueux : bar, four à micro-ondes, vidéo Full HD, installation audio avec son surround, Apple TV et connexion wi-fi. Dernière innovation de ce jet pour sa catégorie ? Un compartiment à bagages accessible en vol, en complément au compartiment externe, qui lui procure une capacité de stockage remarquable.

ONE NATION

PARIS
OUTLET

TOP BRANDS, BEST PRICES
THE FRENCH OUTLET*

VIP PACKAGE FOR YOU!**

OPEN 7/7 / OUVERT 7/7

Shuttle available / Services navettes - 10min from / de Versailles - 30min from / de Paris
ONE NATION PARIS - 1 Rue du Président Kennedy Les Clayes-sous-Bois (78) / onenation.fr

*From -30% to -70% all year around (depending on the periods and offers in stores) *Grandes marques à prix outlet : -30% à -70% par rapport aux prix de vente conseillés dans le réseau traditionnel, selon les périodes et les magasins. **Present this page at the One Nation Paris' Welcome Desk to get your -10% VIP CARD, free WI-FI... ** Présentez cette page à l'Espace Accueil et Services de One Nation Paris et obtenez votre carte VIP -10%.

BELLES DEMEURES

Finest properties only.

Le site
référent de
l'immobilier
de prestige.

*Vous accompagne dans la recherche
de vos biens d'exception*

Notre sélection.



Saint-Jean-Cap-Ferrat.
Propriété rénovée de 650m²
dans un parc verdoyant. Vue
sur mer.
Engel & Völkers Côte d'Azur.
Tél : +33 (0)4 94 53 94 42



Cannes.
Hôtel particulier de 1880 à
deux pas de la croisette.
Réf : 900162vm. 2,9M€.
Groupe Mercure
Tél : 06 15 52 14 61



Val de Rians.
Propriété unique de 6ha avec
2 maisons de maître et 4 petites
maisons, vignes, pinèdes
Barnes Saint Tropez
Tél : +33 (0)4 94 43 32 47



A NEVER-ENDING NEW YEAR LE NOUVEL AN SOUS TOUTES SES LATITUDES



PrivateFly offers you the chance to celebrate the New Year in Sydney before flying off - at the speed of the famous Gulfstream G650 jet - for a second round in Hawaii!!

Grâce à la rapidité du célèbre jet Gulfstream G650, PrivateFly offre la possibilité de célébrer le Nouvel An à Sydney. Avant de s'envoler vers Hawaï pour festoyer de plus belle !

This truly extraordinary experience is only feasible aboard jet chartering company PrivateFly's fastest private aircraft. The Earth spins at approximately 1,700km/h and Honolulu has a 21 hour time difference with Sydney. The trip between both cities takes the Gulfstream G650 9 hours and 40 minutes to complete. Thanks to the time difference, you can "go back" and relive 11 hours of New Year celebration after crossing the International Date Line between east and west. As for the price: €250,000, or €19,200 per person for a group of 13 people. Enjoy!

C'est une expérience hors du commun. Proposée par la plateforme de réservation de jets privés PrivateFly, elle n'est possible qu'à bord du plus rapide des jets privés. Sachant que la Terre tourne à une vitesse d'environ 1 700 km/h, et qu'Honolulu a un décalage horaire de 21 heures avec Sydney. À bord du Gulfstream G650, le vol Sydney/Honolulu dure, du coup, 9 heures et 40 minutes. Un décalage qui permet de revivre 11 heures de soirée, en traversant la ligne de changement de date d'ouest en est. Tarif : 250 000 €, soit 19 200 € par personne pour un groupe de 13 personnes. Champagne !



БРЕНДОН МИТЧЕНЕР – ЛОББИСТ В ХОРОШЕМ СМЫСЛЕ

Новый руководитель EBAA (European Business Aviation Association) уверен, что правильная коммуникация имеет огромное значение для развития бизнеса. На самом деле, по-настоящему Брендона Митченера всегда привлекала только политика. Это и привело его к работе в области связей с общественностью.

Об EBAA должны знать

Обеспечение связей с общественностью, по мнению Митченера – это защита интересов бизнеса, то есть своего рода лоббирование. «Необходимо расширять контакты с представителями европейских авиакомпаний». Помимо этого, известности EBAA, также, несомненно, будет способствовать и ее развитие на европейском рынке. Привлечение в область бизнес-авиации молодых специалистов – еще одна стратегия.



YACHTING PARTNER INTERNATIONAL: ПОВОРОТ НА 360°

Компания с более чем полувековой историей сегодня оказывает широкий спектр услуг. Этот признанный эксперт в мире навигации по праву гордится своей прекрасной репутацией. Благодаря слаженной работе опытных профессионалов по всему миру, Yachting Partner International предлагает целый спектр эксклюзивных услуг.

SKY VALET НА ИБИЦЕ

Зоны обслуживания Sky Valet в Терминале деловых авиаперелетов острова Ибица

Оператор Sky Valet теперь организует обслуживание в Терминале деловых авиаперелетов аэропорта Ибицы. А это значит, что абсолютно всё здесь делается для того, чтобы обеспечить клиентам максимальный комфорт.



ФИРМЕННЫЙ ПОЧЕРК DE SAINT-ESTEVE



Авторучки компании De Saint-Estève: красота и стремление к совершенству. Эти восхитительные изделия изготавливают из природного камня. Так, ручки ограниченной (всего 250) серии Référence 1011 сделаны из 18-каратного золота и палладия. Ими удобно пользоваться при любых обстоятельствах.

ДРАГОЦЕННЫЙ КАМЕНЬ DE GRISOGONO

Крупнейший из когда-либо добытых в мире бриллиантов вдохновил ювелиров на создание нового кольца коллекции The Art of de GRISOGONO.



Один из самых больших в мире бриллиантов был найден на востоке Анголы. Ювелирному дому de GRISOGONO удалось выкупить тот камень весом в 404,2 карата. Так появилось кольцо Creation I из коллекции The Art of de GRISOGONO. На создание украшения, дополненного изумрудом весом в 163,41 карата, потребовалось 1700 часов кропотливого труда. Результат - роскошь чистой пробы.

СОН В ЛЕТНЮЮ НОЧЬ КОМПАНИЯ AVYSS YACHTING ОТМЕЧАЕТ СВОЁ 20-ЛЕТИЕ

Гостей приняли на борту Ferretti и Pershing – настоящих плавающих произведений искусства, и 200 избранных счастливицев могли полюбоваться на вытянутые очертания моделей коллекции Lamborghini, увидеть модели часов Roger Dubuis последнего выпуска и просто насладиться волшебными красками и ароматами тёплой летней ночи, чтобы потом с грустью, но зато с сияющими, как звёзды, глазами вернуться домой.



ДВУХЗВЕЗДОЧНЫЙ РЕСТОРАН PALOMA В МУЖЕНЕ

Наслаждение для истинных гурманов
В интерьере ресторана стиль барокко гармонично сочетается с искусно подобранным современным декором.

Шеф-повар Николя Дешерши (Nicolas Descherchi) ищет необычные вкусовые сочетания, экспериментируя с рецептами традиционной кухни. Фуа-гра в кокосовом соусе, барабулька с тывкой... А в качестве завершающего аккорда Вас ждет вкуснейший десерт.



НОВЫЙ ГОД НА ВСЕХ ШИРОТАХ



PrivateFly дарит уникальную возможность встретить Новый год в Сиднее, а затем сразу же продолжить праздник уже на Гавайях! Земля вращается со скоростью около 1700 км/ч, а разница во времени между Гонолулу и Сиднеем составляет 21 час. Перелёт Сидней-Гонолулу на борту Gulfstream G650 займёт 9 часов 40 минут. Разница во времени позволит заново пережить 11 часов праздничного вечера. Стоимость: 250 000 €, или 19 200 € с человека в группе из 13 человек. Самое подходящее время поднять бокалы с шампанским!



EMBRAER LEGACY 450: НОВЫЙ УРОВЕНЬ СТАНДАРТОВ

Legacy 450 обеспечивает пилотам и пассажирам исключительный уровень комфорта

Это самый быстрый самолёт в средней весовой категории. Технология ЭДСУ позволяет свести к минимуму контроль за его управлением.

Оснащению Legacy 450 можно только позавидовать: помимо прочего, в салоне есть бар, стереосистема, wi-fi. Последняя находка: доступ в багажное отделение во время всего полёта.

PILATUS AIRCRAFT PC 24 - САМОЛЁТ ШИРОКИХ ВОЗМОЖНОСТЕЙ

Швейцарская компания разработала единственный в мире реактивный самолёт, который может приземляться на коротких взлётно-посадочных полосах.

Максимальная высота полёта – 13 716 метров, скорость до 787 км/ч, 3610 км без дозаправки. Pilatus также уделил особое внимание характеристикам самолёта при перемещениях на низкой скорости. PC-24 хорошо себя чувствует на неподготовленных полосах. Такое уникальное преимущество позволяет ему спокойно приземляться более, чем в 21000 аэропортах по всему миру. Ну, что готовы подняться на борт?



PAL-V LIBERTY: ВОЗДУШНАЯ ТРАССА

PAL-V запускает производство первого летающего автомобиля.

С таким автомобилем пробки Вам больше не грозят, он развивает скорость до 100 км/ч на земле и до 180 км/ч в воздухе. Для взлёта машине нужна полоса длиной от 90 до 200 метров. Максимальная высота полёта составляет 3500 метров. В стоимость (от 299 000 €) входят обучающие занятия: ведь кроме водительского удостоверения для управления Liberty требуется ещё и лицензия на пилотирование.



НОВОЕ ЛИЦО ТЕРМИНАЛА ДЕЛОВЫХ АВИАПЕРЕВОЗКОК (ТДА)

В ТДА аэропорта Ницца-Лазурный Берег завершается обновление бутиков

Так что теперь каждый из пассажиров терминала сможет найти подарки и сувениры по своему вкусу. В Boutsen Design - хрустальные изделия Lalique и Baccarat, в Aelia Duty Free – все атрибуты французской роскоши, а в Hour Passion - хронометры и ювелирные украшения от Breguet, Chopard, Messika и De Grisogono.







LE STRATO

Courchevel 1850

Luxury hotel

★★★★★





Courchevel, Méribel, Les Ménuires or even Val Thorens... So many ski resorts, each with their own unique identity, that have been interlinked for more than forty years, much to the delight of skiers and mountain lovers.

3 VALLÉES

EXPANDING THE SKI AREA

—Extension du domaine de la glisse—

Courchevel, Méribel, les Ménuires, ou encore Val Thorens... Autant de stations de sports d'hiver qui, tout en conservant chacune son identité singulière, font ensemble piste commune depuis plus de quarante ans, pour le plus grand bonheur des skieurs et amoureux de la montagne.

by David Bédart

In Savoy, there is an exceptional site that comprises three almost parallel valleys: Saint-Bon, Les Allues and Belleville. In spite of their different features, they lend themselves well to the development of large resorts.» Those were the words of Sir Arnold Lunn during his 1925 trip to the Savoy Alps in search of new playgrounds for experienced skiers. The farsighted inventor of the slalom could not have anticipated that his vision would take shape a few decades later, creating the largest ski area in the world.

THE ORIGINS OF A MONUMENTAL PROJECT

On the French side, in 1942 the administration of the Vichy government made plans to create a ski area able to compete with the Italian and Swiss resorts. Once again the Three Valleys site was considered but plans had to wait until after the war when finally construction began with Courchevel. In 1950 the first link with neighbouring Méribel was finally created. Nonetheless, all the resorts that emerged at this time struck out

on their own: it was not until 1971 that they began to work together, notably with the creation of a first single lift pass. The Three Valleys ski area was born.

SKIING AND A LOT MORE BESIDES

Forty-seven years later, the Association Les 3 Vallées that groups together communes and ski lift companies, has a growing portfolio of initiatives and projects. The aim? «Making holidays here an experience



that goes from skiing to spa-going, by way of good food, and where there is something for every taste," explains Pascal Abry, it's Vice President. An example? «By smoothing the passage from one resort to another, regardless of skiing ability: you can now travel around the entire area by following blue, red or black tracks. As for gourmets, «La Piste aux Etoiles» takes them to one of our eleven Michelin-starred restaurants." People preferring a more festive atmosphere are not left out and can cut loose in the afternoon in Val Thorens or Courcheval on the «Folie Douce» outdoor dance floors.

A festive spirit that now spreads from London to Dubai, at «3 Valleys Parties» with their mix of entertainment and cookery show. Not forgetting the "3 Valleys Cafés", the first has just opened opposite the station in Moûtiers, next stop Paris and why not the rest of world!

AS FOR GOURMETS, «LA PISTE AUX ÉTOILES» TAKES THEM TO ONE OF OUR ELEVEN MICHELIN-STARRED RESTAURANTS."

QUANT AUX GOURMETS, LA « PISTE AUX ÉTOILES » LES EMMÈNE DANS L'UN DE NOS ONZE RESTAURANTS PRIMÉS AU GUIDE MICHELIN.»,



Il existe, en Savoie, un site exceptionnel constitué par trois vallées sensiblement parallèles : Saint-Bon, Les Allues et Belleville. En dépit de leurs caractéristiques différentes, elles se prêtent à l'installation d'importantes stations » : ainsi parlait Sir Arnold Lunn lors de sa visite savoyarde de 1925, tandis qu'il cherchait de nouveaux terrains de jeux pour skieurs chevronnés. Le clairvoyant inventeur du slalom n'imaginait pas que sa vision prendrait corps quelques décennies plus tard, pour donner naissance au plus grand domaine skiable du monde.

GENÈSE D'UN PROJET PHARAONIQUE

Côté français, c'est en 1942 que l'administration du gouvernement de Vichy envisage de créer un domaine capable de rivaliser avec les stations italiennes ou suisses. Là encore, le site des Trois-Vallées est pressenti. Il faudra cependant attendre l'après-guerre pour que celui-ci se concrétise avec la construction de Courchevel. C'est finalement en 1950 que les premières liaisons se feront avec sa voisine, Méribel. Néanmoins, toutes les stations naissant à cette époque jouent leur propre partition :

il faudra attendre 1971 pour qu'elles commencent à agir de concert, notamment avec la création d'un premier forfait commun de remontées mécaniques. Le domaine des Trois-Vallées était né.

DU SKI, MAIS PAS SEULEMENT

Quarante-sept ans après, l'association Les 3 Vallées, regroupant communes et sociétés de remontées mécaniques, multiplie initiatives et projets. Son but ? « Faire du séjour sur ces terres, une expérience allant du ski au spa, en passant par la bonne chère, et où chacun trouve son compte », explique Pascal Abry, son vice-président. Un exemple ? « En fluidifiant le passage d'une station à l'autre, quel que soit son niveau de ski : on peut aujourd'hui parcourir tout le domaine en suivant des pistes bleues, rouges ou noires. Quant aux gourmets, la « Piste aux Étoiles » les emmène dans l'un de nos onze restaurants primés au Guide Michelin.». Les amateurs d'ambiance plus festive ne seront pas en reste, et pourront ici se déhancher l'après-midi sur les dance floor extérieurs de la « Folie Douce » à Val Thorens ou Courchevel.

Un esprit festif qui s'exporte désormais de Dubaï à Londres, lors de « 3 Vallées Parties » alliant animations et shows culinaires. Sans compter les « 3 Vallées Cafés » dont le premier vient d'ouvrir face à la gare de Moûtiers, en attendant Paris et, pourquoi pas, le monde !



THE 3 VALLEYS IN FIGURES LES 3 VALLÉES EN CHIFFRES

334

600km of slopes over an area of 105 ha
pistes pour un total de 600 km
et 105 ha de surface

62 000 m

of difference in height
de dénivelé

160

ski lifts
remontées mécaniques

2 383

snow guns
enneigeurs

85 %

of the ski area above 1800m
du domaine au-dessus de 1 800m

25

sommets, dont 6 glaciers
summits including 6 glaciers



«ТРИ ДОЛИНЫ»: РАСШИРЕНИЕ ГОРНОЛЫЖНЫХ ТРАСС

Куршевель, Мерибель, Ле Менюир, Валь Торанс... Вот уже более сорока лет эти горнолыжные курорты, у каждого из которых есть свои особенности, радуют лыжников и любителей гор.

«Савойя обладает уникальным природным комплексом. Почти параллельно друг другу расположены три долины: Сен-Бон, Лез-Алю и Бельвиль. Все они, несмотря на различия в их природных характеристиках, подходят для оборудования крупных станций», - заявил Сэр Арнольд Лунн (Arnold Lunn) в 1925 году, когда приехал в Савойю в поисках новых мест для высококотилованных лыжников. Изобретатель слалома и представить себе не мог, что его слова станут пророческими, и через несколько десятков лет здесь появится знаменитая на весь мир горнолыжная зона.

Воплощение грандиозного замысла В 1942 году администрация правительства Виши во Франции задумала создать комплекс, способный составить конкуренцию итальянским и швейцарским горнолыжным курортам. Тогда-то и родился замысел «Трёх долин». Однако реальные очертания он начал приобретать только после Второй мировой войны, одновременно с этим появился Куршевель. В 1950 году

он начинает работать в сотрудничестве с Мерибелем. При этом станции довольно долго функционировали относительно независимо друг от друга, и только в 1971 году появился первый общий подъёмник.

Льжи и не только Сегодня, 47 лет спустя, комплекс «Три долины», который включает несколько населённых пунктов и сеть подъёмников, продолжает динамично развиваться. По словам Паскаля Абри (Pascal Abry), вице-президента ассоциации, цель работы курорта – «предоставить гостям все необходимое для прекрасного отдыха: возможность покататься на лыжах, расслабиться в спа, насладиться великолепной местной кухней, создать такую среду, где каждый сможет найти развлечения по своему вкусу». Например, «благодаря улучшенному сообщению между станциями, можно пересечь всю зону по синим, красным или чёрным трассам, независимо от уровня. А истинных ценителей высокой кухни

особая «Звёздная трасса» («Piste aux Étoiles») приведёт в один из наших 11 ресторанов, отмеченных звёздами Мишлен». Любителям вечеринок тоже скучать не придётся: по вечерам в их распоряжении танцпол «Folie Douce» в Валь-Торансе и Куршевеле. «3 Vallées Parties» теперь устраивает кулинарные спектакли от Дубаи до Лондона. А сеть «3 Vallées Cafés» недавно открыла свое заведение прямо напротив вокзала в Мулье – на очереди Париж, а быть может, и весь мир!

«Три долины» в цифрах 334 лыжни общей протяжённостью 600 км и площадью 10 000 га перепад высот: 62 000 м 160 подъёмников 2 383 снежные пушки 85 % зоны расположено на высоте более 1 800 м 25 вершин, на 6 из которых круглый год лежит снег



BERNARD ORCEL

RUE DU ROCHER, COURCHEVEL

welcome@bernard-orcel.com
www.bernard-orcel.com

PROMENADE 74, GSTAAD

The most stylish resort in the French Alps counts no less than sixteen 5-star hotels, including three palaces. An abnormal concentration for a village with 2400 residents.

COURCHEVEL

AN AVALANCHE OF STARS

— Une avalanche d'étoiles —

La plus chic des stations alpines ne compte pas moins de seize hôtels cinq étoiles, dont trois palaces. Une concentration hors norme pour un village de 2 400 habitants.

by David Bédart

How far it seems from the Courchevel of the fifties, a resort created to accommodate the middle-classes enjoying their precious «paid holidays»! If the resort rapidly became a firm favourite with French holidaymakers, its international reputation and high-end positioning are more recent. It was at the time of the Albertville 1992 Winter Olympics, with key local figures taking the initiative, that the first prestige hotels opened their doors. Le Lana and Les Airelles, founded by Tournier and Fenestraz families respectively, and still today among the finest establishments in Courchevel.

COURCHEVEL, A NEW JEWEL FOR INVESTORS

After the success of the pioneers came

the large investors. Stéphane Courbit, the well-known media and television businessman, who, having bought Les Airelles ten years ago, decided to acquire the Aman le Melezin in 2013. Bernard Arnaud (LVMH), so legend has it, unable to find a chalet to his liking, finally opted for Cheval Blanc and made it one of the most iconic hotels in this luxury universe, thanks in part to its triple-starred restaurant, Le 1947. As for Xavier Niel, king of the internet, he transformed the magnificent Chalet de l'Apogée into another distinguished five-star establishment.

Lastly, the Barrière Group, for its part, made its first venture into mountain hotels with the boutique Hôtel Barrière les Neiges, a stunning showcase that opened its doors in 2016. Smaller, it is nonethe-

less equally prestigious: with its menu created by Pierre Gagnaire, its cinema and special juniors service, it ticks all the boxes of mountain-style luxury.

The resort's sharp move upmarket was also assured by exclusive services, such as exceptional ski rooms and luxury spas: Guerlain at the Cheval Blanc, Sisley at l'Apogée, La Mer at Les Airelles, Biologique Recherche and Ligne Saint-Barth at the Hotel Barrière les Neiges.

EXPANDING THE LUXURY INDUSTRY

Faced with this competition, the «ancients» are responding. Two proofs: the K2 Palace and K2 Altitude (ex-Kilimanjaro and completely renovated), where the Capezzone family called in celebrated La Prairie for





its spa and enhanced the hotel's facilities with new equipment along with a superb smoking room and a movie theatre. The same dynamic at Le Lana, which among other things, offers entertainment for junior guests in a room with slides and electronic games, supervised by a team of skilled animators. A youth card that the Tournier family is definitely playing too with children's cookery classes in the splendid Hotel le Saint-Roch. A preoccupation shared by Le

Strato, the five-star hotel with a nonetheless comfortable contemporary image owned by the Boix-Vives family, which organizes gourmet afternoon snacks for children on Wednesdays during the school holidays. Finally, the all-important matter of cuisine, «made in France» excellence, also receives special attention. With a collective total of fourteen Michelin stars for its gourmet restaurants, the small village lies third behind Paris and Lyon as a culinary destination in France.

Qu'elle semble loin la Courchevel des années cinquante, créée pour accueillir les classes moyennes profitant de leurs précieux « congés payés » ! Si la station s'imposa rapidement comme le lieu privilégié des vacanciers de l'Hexagone, sa renommée internationale et son positionnement très haut de gamme sont quant à eux plus récents. C'est à l'occasion des Jeux Olympiques d'Albertville, en 1992, que les premiers hôtels de prestige s'installent, à l'initiative des personnalités locales. Il en est ainsi du Lana ou des Airelles, respectivement fondés par les familles Tournier et Fenestraz, qui figurent aujourd'hui encore parmi les plus beaux établissements de Courchevel.



COURCHEVEL, NOUVEAU JOYAU DES INVESTISSEURS

Après le succès des pionniers, vint le temps des grands investisseurs, à l'image de Stéphane Courbit, célèbre businessman des médias, qui, après avoir acheté les Airelles il y a dix

1. Hôtel Les Airelles
2. Hôtel Saint Roch
3. Hôtel Barrière Les Neiges
4. Hôtel Le Strato
5. Hôtel Le Lana

ans, décida d'acquiescer l'hôtel Aman le Mélézin en 2013. La légende raconte également que c'est parce qu'il ne trouvait pas de chalet à son goût, que Bernard Arnault (LVMH) opta finalement pour l'hôtel Cheval Blanc, dont il fit un des lieux les plus emblématiques de cet univers du luxe. Ceci, notamment, grâce à son restaurant Le 1947, triplement étoilé. Xavier Niel, roi de l'Internet, transforma quant à lui le magnifique chalet de l'Apogée en un cinq étoiles de renom. Enfin, le groupe Barrière misera pour sa part sur un merveilleux écrin, l'Hôtel Barrière Les Neiges, qui a ouvert ses portes en 2016. Plus petit, il n'en est pas moins tout aussi prestigieux : avec sa carte signée Pierre Gagnaire, son cinéma et son service spécial juniors, il coche toutes les cases du luxe version montagne.

La très nette montée en gamme de la station fut également assurée par des services exclusifs, tels que des exceptionnels skiroom ou de prestigieux spa : Guerlain au Cheval Blanc, Sisley à l'Apogée, La Mer aux Aïnelles, Biologique Recherche et Ligne Saint-Barth à l'hôtel Barrière les Neiges.

EXTENSION DES DOMAINES DU LUXE

Face à cette concurrence, les « historiques » organisent la riposte. La preuve par deux au K2



Palace et au K2 Altitude (ex Kilimandjaro refait à neuf), pour lesquels la famille Capezzone a fait appel à la très prestigieuse maison La Prairie, côté Spa, et doté ses établissements de nouveaux équipements, à l'instar d'un superbe four et d'une salle de cinéma. Même dynamique au Lana, qui propose notamment d'accueillir ses hôtes juniors dans une salle réunissant toboggan et jeux électroniques, encadrés par une équipe d'animateurs spécialisés. Une carte jeunesse que la famille Tournier adopte définitivement avec des cours de cuisine dispensés aux

enfants dans le splendide hôtel Le Saint-Roch. Préoccupation partagée par le Strato, le cinq étoiles à l'image pourtant très sport de la famille Boix-Vives, qui organise des goûters gourmands les mercredis des vacances scolaires. Enfin, topique indispensable de l'excellence « made in France », la cuisine fait également l'objet d'une attention toute particulière. En cumulant quatorze macarons au Guide Michelin pour l'ensemble de ses tables, le petit village s'impose désormais comme la troisième destination gastronomique de France, après Paris et Lyon.





ESF1850

COURCHEVEL

SKIING WITH YOU



WHATEVER YOUR DESIRE ... WE ARE SKIING WITH YOU !

MAGICAL



CHILDREN'S VILLAGE

A magical 3 hectares world only for your kids

MORE FUN



TOP6 FREESKI

Discover something new this year : Children that are already good skiers, will discover another way to enjoy skiing

TAILOR MADE



PRIVATE LESSONS

Looking for a private lesson tailored to You? Come customise your own lesson, on your own or with your family and friends

ADRENALIN



OFF-PISTE

Where dreams are made of Off piste with ESF. Ski the most beautiful place in the world ! **The 3 Valleys**



FIND US on www.esfcourchevel.com
or email us : ski@esfcourchevel.com



КУРШЕВЕЛЬ ЛАВИНА ЗВЁЗД

Как сильно изменился Куршевель с 50-х годов, когда его гостями были в основном представители среднего класса! Несмотря на то, что курорт быстро приобрел особую популярность среди французов, всемирная известность пришла к нему не так давно. Первые элитные гостиницы уроженцы этих мест открыли к Олимпийским Играм 1992 года. Так произошло с «Le Lana» и «Les Aïrelles» - детищами семей Турнье (Tourmier) и Фенестра (Fenestraz).

Куршевель новое увлечение инвесторов

После успеха первопроходцев пришло время серьезных инвесторов. Медиамагнат Стефан Курбит (Stéphane Courbit) с разницей в 10 лет выкупил отели «Les Aïrelles» и «Aman le Mélézin». Бернару Арно (Bernard Arnault) (LVMH), как говорят, не пришлось по вкусу ни одно шале, поэтому он, в конце концов, приобрел «Le Cheval Blanc», и позднее превратил его в один из символов курорта – в частности, благодаря ресторану «1947», отмеченному тремя звездами Мишлен. А Ксавье Ньель (Xavier Niel), король Интернета, превратил в пятизвездочное чудо шале «L'Apogée».

В 2016 году коллекцию роскошных отелей пополнил «Barrière Les Neiges» из группы Barrière. Новичок не уступает именитым соседям и уже может похвастаться меню от «звездного» шефа-повара Пьера Ганьера

(Pierre Gagnaire), собственным кинозалом и детским клубом.

Пrestижу курорта способствует и высокий уровень дополнительных услуг. Во многих отелях есть лыжные комнаты с отличным снаряжением и прекрасные спа-залы: «Guerlain» в «Le Cheval Blanc», «Sisley» в «L'Apogée», «La Mer» в «Les Aïrelles», «Biologique Recherche» и «Ligne Saint-Barth» в «Barrière les Neiges».

Расширение зоны люкс

«Старые» отели постоянно предлагают своим гостям разные новинки и, таким образом, стараются не отставать от более «молодых» конкурентов. В «K2 Palace» и «K2 Altitude» семьи Капеццоне (Capezzone) теперь, помимо спа «La Prairie», есть превосходная кальянная и кинозал. В «Le Lana» специально для юных гостей появился прекрасно оборудованный игровой зал; в великолепном «Le Saint-Roch» проводят кулинарные мастер-классы для детей. А Буа-Вив (Boix-Vives), владельцы пятизвездочного «Le Strato», во время школьных каникул по средам предлагают гостям шведский стол.

Не забывают здесь и о французской национальной кухне, которая достигла здесь своего апогея: на общем счете всех куршевельских ресторанов - 14 звезд Мишлен, поэтому Куршевель отныне можно считать третьим во Франции гастрономическим направлением после Парижа и Лиона.

По меньшей мере, шестнадцать пятизвездочных отелей – и всё это в небольшой деревне с населением всего 2400 человек.





Be wahou, be Barrière

Imbued with luxury, elegance, charm and refinement, this palace is perfectly located on the Croisette, facing the Mediterranean Sea and the Palais des Festivals, the Hôtel Barrière Le Majestic houses 349 rooms, including 3 Signature suites and 2 penthouse suites.

Gastronomy is one of the convivial pleasures that the Hôtel Barrière Le Majestic conveys through its 3 restaurants. Treat yourself to the luxury of a heated outdoor pool all year round and a private beach, or treat yourself to a 450 m² oasis at the Spa Diane Barrière. Hôtel Barrière Le Majestic, a winning combination of tradition, modernity and excellence!

Information and reservations : +33 970 82 09 00 - www.lemajestic-cannes.com



HÔTEL BARRIÈRE
LE MAJESTIC
CANNES

LIMITED EDITION



There's fine airport shopping...
And there's *your* luxury shopping.



AEROPORT
NICE COTE D'AZUR

WATCHES | JEWELRY | FINE GASTRONOMY | FRAGRANCES | WINES & SPIRITS | FASHION & GIFTS

#GENERALAVIATIONTERMINAL

**THE RIGHT TIME!**

The Hora Mundi timepiece, a Breguet masterpiece with its hand-engraved world map dial, instant-jump time zone display, a time treasure hunt.

À LA BONNE HEURE

Cadran mappemonde guilloché à la main, notification instantanée des fuseaux horaires, avec Hora Mundi, montre et merveille de la maison Breguet, le temps est une course au trésor.

В ДОБРЫЙ ПУТЬ!

С производением искусства дома Breguet, часами Hora Mundi, на циферблате которых изображены контуры карты мира, с узором, выполненным вручную, благодаря автоматическому уведомлению, Вы всегда, в любом уголке планеты и часовом поясе, будете знать самое точное время. Так что можно отправляться в погоню за сокровищами!

HOUR PASSION Breguet Hora Mundi 5717 5717 in 950 platinum automatic movement – montre en platine 950, mouvement automatique price (incl. VAT)/prix ttc €91,800

There's a famous saying: rarity creates value. So what then can be said about these collectables, created by the most prestigious houses, their refinement equalled only by their uniqueness? A selection of 100% guaranteed limited editions.

UNFETTERED LUXURY

— Unlimited Luxury —

Le dicton est déjà célèbre : la rareté fait la valeur. Que dire alors de ces objets de collection, créés par les plus prestigieuses maisons et dont le raffinement n'aura d'égal que la singularité. Sélection garantie 100 % éditions limitées.

IN THE BUSINESS TERMINAL AND NOWHERE ELSE:
SUPERB GIFT BOXES, PRECIOUS BUBBLES AND
INTOXICATING SPIRITS.

DANS LES BOUTIQUES DU TERMINAL AFFAIRES
ET NULLE PART AILLEURS : SUBLIMES ÉCRINS,
BULLES PRÉCIEUSES ET ENIVRANTS SPIRITUEUX



NECTAR OF THE TSARS

In its crystal decanter, Hennessy Paradis Impérial plays the hand of excellence. Created for the Tsars of Russia, this cognac revisits the divine nectar with brio. Sumptuous!

NECTAR DES TSARS

Dans son flacon de cristal, la cuvée Paradis Impérial Hennessy joue la carte de l'exception. Créé pour les tsars de Russie, ce cognac revisite avec brio le nectar divin. Somptueux !

ЦАРСКИЙ НЕКТАР

Вкус Paradis Impérial Hennessy не имеет равных, а флакон из чистого хрусталя подчеркивает аристократизм этого напитка. Великолепный коньяк, созданный для русских царей, действительно подобен божественному нектару.

AELIA DUTY FREE Hennessy Paradis Impérial 70 cl 40° price (incl.VAT)/prix ttc €2,410

FLAGRANT DELIGHT

Smooth, dense and velvety, Rémy Martin XO Excellence Cognac distills an art of delectation full of finesse, enhanced by fruity and floral notes. All you have to do is enjoy it.

FLAGRANT DÉLICE

Moelleux, dense et velouté, le cognac Rémy Martin XO Excellence distille un art de la délectation tout en finesse, agrémenté de notes fruitées et florales. Il n'y a plus qu'à savourer.

НЕЗАБЫВАЕМОЕ НАСЛАЖДЕНИЕ

Терпкий, мягкий и бархатный коньяк Rémy Martin XO Excellence - источник тончайшего удовольствия: благоухающий аромат фруктов и цветочные нотки оставляют долгое послевкусие и дарят такое наслаждение, что хочется продолжить дегустацию.

AELIA DUTY FREE Rémy Martin XO Édition Cannes 70 cl 40° price (incl.VAT)/prix ttc €199

A GRANDE ENTRANCE

For its Grande Cuvée, Krug has dressed its bubbles in classic magnum ball gown and signed off a premium champagne that delights palates and tastebuds. The happiness they have been distilling since 1843!

GRANDE LIVRÉE

Pour son Krug Grande Cuvée, la maison Krug habille ses bulles en robe de bal et signe un champagne haut de gamme qui enchante palais et papilles. Un bonheur qui se distille depuis 1843 !

БЛАЖЕНСТВО – У ВАШИХ НОГ!

Изысканное шампанское Krug Grande Cuvée закружит Вас в танце и покорит каждый вкусовой рецептор. Дом Krug создает для Вас блаженство с 1843 года!

AELIA DUTY FREE Krug Grande Cuvée 150 cl price (incl.VAT)/prix ttc €325

SPELLBINDING CRYSTAL

For its contemporary numbered re-edition, the Bacchantes Vase, created in 1927 by René Lalique, comes in XXL. Only the art of the master himself eclipses it...

CRISTAL FÉÉRIQUE

Pour sa réédition contemporaine et numérotée, le vase Bacchantes, créé par René Lalique en 1927, se décline en mode XXL. L'art du maître n'en est que plus grand.

ВОЛШЕБНЫЙ ХРУСТАЛЬ

Осовремененные копии легендарной вазы «Вакханки» (Bacchantes), созданной в 1927 году Рене Лаликом (René Lalique), теперь существуют во многих экземплярах и представлены в размере XXL: настоящее искусство поистине не знает границ.

BOUTSEN DESIGN

Lalique vase Bacchantes XXL Limited Edition – gold lustre price (incl.VAT)/prix ttc €9,900



THE INCOMPARABLE
CRAFTSMANSHIP
OF THE GREATEST
CRYSTAL
MANUFACTURERS

LE SAVOIR-FAIRE
INCOMPARABLE DES
PLUS GRANDES
MANUFACTURES



THE CROWN JEWEL

Baccarat's creative jewel, the Eye Vase unfolds its perfect waves and amber reflections for a magnetic visual effect.

FINE FLEUR

Joyau de création de la maison Baccarat, l'Eye Vase déploie ses ondulations parfaites et ses reflets ambrés, pour des jeux de lumière magnétiques.

ЦВЕТ УТОЧНЕННОСТИ

Изящные и совершенные линии сокровища дома Вассарат, вазы Eye («Глаз») манят и притягивают, а янтарные переливы создают причудливую световую иллюзию.

BOUTSEN DESIGN

Baccarat vase Eye oval XL in amber price (incl.VAT)/prix ttc €10,200



FOR THE BESTIARY COLLECTOR

A fine figure of a stallion, in its silvery metal coat. Designed by Richard Orlinski and created in the Christofle Haute Orfèvrerie workshop, these limited edition animal miniatures want for nothing.

BESTIAIRE COLLECTOR

Dans sa robe de métal argenté, l'étalon a fière allure. Imaginée par Richard Orlinski et réalisée dans les ateliers de haute orfèvrerie Christofle, cette édition limitée de miniatures animalières a tout d'une grande.

КОНЬ ДЛЯ ЧАСТНОЙ КОЛЛЕКЦИИ

Гордый жеребец выполнен из серебра и металла. Эскиз был создан Ричардом Орлински (Richard Orlinski), а Christofle, знаменитое ателье по производству золотых и серебряных изделий, воплотило творческий проект в жизнь. Все детали проработаны с такой натуралистичностью, что прекрасный конь кажется совсем настоящим. Издано ограниченным тиражом.

BOUTSEN DESIGN

Christofle Arab Horse in solid silver – cheval arabe en argent massif price (incl. VAT)/prix ttc €8,000



#GENERALAVIATIONTERMINAL

LIMITED EDITION

*CAPTIVATING BOTTLES AND EXQUISITE ELIXIRS:
THE MOST PRESTIGIOUS HOUSES DELIVER THE
KEY TO SPECIAL MOMENTS. DIVINE.*

*FLACONS ENVOUTANTS ET ÉLIXIRS EXQUIS : LES
MAISONS LES PLUS PRESTIGIEUSES DÉLIVRENT
LA CLÉ DE MOMENT D'EXCEPTION. DIVINS.*



TOTAL REJUVENATION

Transform your skin care routine into a truly sensory experience, that's the promise delivered by La Prairie Skin Caviar Spectaculaire

RÉGÉNÉRESCENCE ABSOLUE

Transformer votre routine de soin en une véritable expérience sensorielle, telle est la promesse tenue par La Prairie avec sa crème Skin Caviar Spectaculaire.

ПОЛНОЕ ВОССТАНОВЛЕНИЕ И ИСТИННОЕ НАСЛАЖДЕНИЕ

Благодаря последним разработкам косметической клиники La Prairie и их новому чудодейственному крему Skin Caviar Spectaculaire, уход за кожей превращается в поистине чувственное наслаждение.

AELIA DUTY FREE

La Prairie Skin caviar spectaculaire 75 ml price (incl.VAT)/prix ttc €1,153

LOUD FEVER

More than a perfume: Oud Minéral is a universe. Tom Ford brings you a fusion of sophistication and character, sensual fragrances with subtle woody notes.

LA FIÈVRE DE L'LOUD

Plus qu'un parfum : Oud Minéral est un univers. Tom Ford propose ici un concentré de raffinement et de caractère, avec des fragrances sensuelles aux subtiles notes boisées.

ЛИХОРАДКА ВОЛШЕБНЫХ СТРУН

Нечто большее, чем просто туалетная вода: аромат Oud Minéral – это целая магическая вселенная. Изысканные манеры и чувственность – то, на чем Tom Ford поставил акцент, сыграв на нотах лесных запахов.

AELIA DUTY FREE

Tom Ford Oud Mineral eau de parfum 50 ml price (incl. VAT)/prix ttc €191.00



FOOD OPULENCE

Between the exquisite and the extraordinary, Beluga Impérial Caviar from Pétrossian has that singular taste for unforgettable moments. Perfect for great occasions.

FASTE FOOD

Entre l'exquis et l'inouï, le Caviar Beluga Impérial de la maison Petrossian a la saveur singulière des moments inoubliables. À réserver pour les plus belles occasions.

О ВКУСНОЙ И РОСКОШНОЙ ПИЩЕ

Изысканная и невероятная Caviar Beluga Impérial: компания Petrossian заботится о том, чтобы их продукция доставила Вам незабываемые гастрономические ощущения. Употреблять только по особым случаям.

AELIA DUTY FREE

Petrossian Caviar Beluga Impérial 125 g price (incl.VAT)/prix ttc €1,434





It's quite an art knowing how to decipher the light reflections of the eternal stone. Here are a few diamond merchant basics for beginners so that you can appreciate your next gem's true worth... Although it's first and foremost a history of emotions.

SHINE BRIGHT LIKE A DIAMOND

C'est tout un art que de savoir décrypter les reflets de la pierre éternelle. Voici ici quelques bases du diamantaire néophyte, pour vous permettre d'apprécier votre prochain bijou à sa juste valeur... Bien qu'il s'agisse avant tout d'une histoire d'émotions.



1.

1. De Grisogono Allegra white diamond paved white gold pendant / pendentif Allegra en or gris pavé diamants blancs price (incl. VAT)/prix ttc €10,700

2. Messika My Twin Toi & Moi in white gold and diamond earrings, small size / boucles d'oreilles My Twin Toi & Moi en or gris diamants petit modèle price (incl. VAT)/prix ttc €4,950

3. Messika My Twin Toi & Moi Skinny white gold and diamond bracelet / bracelet My Twin Skinny Toi & Moi en or gris diamants price (incl. VAT)/prix ttc €13,900

4. Chopard Happy Hearts diamond paved rose gold bracelet / bracelet Happy Hearts en or rose cœur pavé diamants price (incl. VAT)/prix ttc €5,140



2.



3.

FASHIONED BY THE MOST
PRESTIGIOUS HOUSES
FAÇONNÉS PAR LES MAISONS
LES PLUS PRÉSTIGIEUSES

As far back as the 4th century BC, the first Emperor of India lay down the criteria for evaluating diamonds. Even then, particular attention was paid to what is more or less the Anglo-Saxon 4C formula (colour, carat, clarity and cut) used today to evaluate these precious jewels: their mass (weight), size, clarity (purity) and finally colour.

While a diamonds mass is estimated in carats, the accepted unit of weight (approximately 0,2 grams), its purity will depend on the number of inclusions within the stone and their visibility. The colour, for its part, refers to a palette of colours that can range from «exceptional white» for a clear stone to «tinted white» for a gem with a more yellowish hue. Size will depend on the work of the diamond cutter living up to their inimitable savoir-faire. Before giving shape to a rough diamond, the cutter must first respect the processing phases: drawing/marking, cleaving/sawing, bruising, and polishing ... So many meticulous steps to make a stone reflect light to best advantage, to maximize its

brilliance and sparkle. Equally, this is what gives the finished jewel its unique aestheticism.

A HISTORY OF EMOTIONS

Far from being a purely rational science, evaluating a diamond is a balanced compromise between the different variables: re-cutting logically reduces its mass, but by eliminating inclusions will also improve its purity. The final judgement depends on visual perception and aesthetic impact. We can never say it enough but two almost identical diamonds, according to the 4C rules, can give off totally opposite impressions. Round, heart-shaped, marquise or pear, the most legendary houses such as Chopard, De Grisogono, Pasquale Bruni and Messika, rival each other with the beauty and elegance of their creations, whose ultimate value is purely a matter of taste. Not forgetting the criterion that is unmeasurable but perhaps the most important all: symbolism. For a diamond given captures a cherished moment, an emotion that will elevate it beyond any rational classification.



4.



1.



2.

C'est tout un art que de savoir décrypter les reflets de la pierre éternelle. Voici ici quelques bases du diamantaire néophyte, pour vous permettre d'apprécier votre prochain bijou à sa juste valeur... Bien qu'il s'agisse avant tout d'une histoire d'émotions.

Dès le IV^e siècle avant notre ère, le premier empereur des Indes fixait les critères d'évaluation du diamant. À l'époque déjà, une attention toute particulière était portée à ce qui constitue peu ou prou la teneur de la formule anglo-saxonne des 4C (color, carat, clarity, cut), aujourd'hui retenue pour évaluer les précieux cristaux : sa masse (son poids), sa taille, sa propreté (sa pureté) et, enfin, sa couleur. Tandis que la masse d'un diamant s'apprécie en carats, son unité de poids (environ 0,2 grammes), sa pureté dépendra du nombre d'inclusions dans la pierre et de leur visibilité. La couleur du diamant fait quant à elle référence à une palette de coloris pouvant aller du blanc dit « exceptionnel + » au « teinté », arborant des reflets plus jaunâtres. Sa taille, enfin, dépendra du travail du diamantaire, celui-ci répondant à un savoir-faire d'excellence. Car avant de donner sa forme à un diamant brut, il faut d'abord respecter les phases de sciage, de débrutage, puis de facettage et de polissage... Autant d'étapes minutieuses, vi-

sant à donner un maximum de jeu aux reflets d'une pierre pour en maximiser la brillance et l'éclat. C'est également ce qui confèrera au bijou final son esthétisme unique.

UNE HISTOIRE D'ÉMOTION

Loin d'être une science purement rationnelle, l'estimation d'un diamant sera le fruit d'un compromis entre les différentes variables : une retaille diminuera tout logiquement sa masse, mais améliorera également sa pureté par l'élimination d'inclusions. L'arbitrage dépendra finalement de la perception de chaque œil et de ses influences esthétiques. Car on ne le dira jamais assez, deux diamants quasi identiques selon la règle des 4C, pourront dégager des impressions totalement opposées. Rond, cœur, marquise ou poire, les maisons les plus emblématiques telles que Chopard, De Grisogono, Pasquale Bruni ou Messika rivalisent d'élégance et d'esthétisme pour des créations dont la valeur finale sera une affaire de goût. C'est sans compter un critère non évaluable, mais peut-être le plus important de tous : celui du symbole. Car un diamant qu'on nous offre est avant tout le reflet d'un moment qu'on chérit, une émotion qui le sublimera au-delà même de toute classification rationnelle.



3.

1. Messika My Twin Toi & Moi Skinny white gold and diamond necklace / collier My Twin Skinny Toi & Moi en or gris diamants price (incl. VAT)/prix ttc €23,500

2. Chopard Happy Hearts diamond paved rose gold earrings / boucles d'oreilles Happy Hearts en or rose cœur pavé diamants price (incl. VAT)/prix ttc €7,420

3. Pasquale Bruni Ton Joli white gold ring with black and white diamonds / bague Ton Joli en or gris diamants noirs & blancs price (incl. VAT)/prix ttc €10,940

4. De Grisogono Ventaglio white gold pendant with black and white diamonds / pendentif Ventaglio en or gris diamants noirs & blancs price (incl. VAT)/prix ttc €20,520



СВЕРКАЙ ЯРКО, КАК БРИЛЛИАНТ

УМЕНИЕ РАЗБИРАТЬСЯ В БРИЛЛИАНТАХ – ЭТО ЦЕЛОЕ ИСКУССТВО, НАШ КРАТКИЙ ГИД, ПРЕДСТАВЛЕННЫЙ НИЖЕ, ПОМОЖЕТ ВАМ В ЭТОМ.

В 4 веке до н.э. правитель Индии составил свод правил для описания качеств бриллианта. Уже в то время при оценке драгоценных камней, главным образом, обращали внимание на 4 показателя: цвет, вес, чистота и огранка. Сегодня критерии остаются все теми же.

Вес бриллиантов обычно указывается в каратах (один карат равен примерно 200 мг). Чистота камня определяется наличием и/или отсутствием в нем различных примесей. Цвет бриллианта может варьироваться от редкого белого, или бесцветного, до различных желтых оттенков. Наконец, качество огранки полностью зависит от мастерства ювелира. Хорошо ограненный камень «играет» на свету, блестит и переливается всеми цветами радуги.

Оценка бриллиантов, конечно, крайне субъективна, и часто связана с индивидуальным восприятием человека, его представлениями о красоте. Культовые ювелирные дома Chopard, de Grisogono, Messika и Pascale Bruni предлагают коллекции элегантных ювелирных изделий на любой вкус с камнями круглой, сердцевидной, грушевидной огранки, а также с огранкой «маркиз».



Dom Pérignon P2 vintage 2000

AELIA DUTY FREE

75 cl

Price (incl. VAT) / Prix ttc €229

More than 15 years of elaboration. That's the time it took for this wine to optimise its complexity. With its radiant and full bouquet, the DOM PÉRIGNON P2 BLANC VINTAGE displays an intense colour. A bottle that will find its rightful place in exceptional cellars.

Plus de 15 ans. C'est le temps nécessaire à l'élaboration de ce vin complexe. Vibrant et précis, le DOM PÉRIGNON P2 BLANC VINTAGE affiche une couleur intense. Un flacon qui trouvera sa place dans une cave d'exception.

Для создания этого исключительного вина со сложным букетом потребовалось более 15 лет. Дразнящий и яркий DOM PÉRIGNON P2 BLANC VINTAGE, с его насыщенным цветом, непременно найдет свое место в коллекциях истинных ценителей.



Jaquet Droz
Grande Seconde émail ivoire

HOOR PASSION

Grande Seconde Quantième Ivoire Enamel Ivory Grand Feu enamel dial, case in 18 carat red gold, self-winding mechanical movement, power reserve of 68 hours. Diameter : 43 mm. Price (incl. VAT) / Prix ttc €20,400

With the subtlety of the finishes, Jaquet Droz has reaffirmed its skill and craftsmanship. The watch brand has brilliantly revisited one of its legendary models. The result? Elegant evolution without revolution.

À travers des finitions d'une grande finesse, la maison Jaquet Droz réaffirme son savoir-faire. La marque horlogère revisite, avec brio, l'un de ses modèles légendaires. Le résultat ? Une élégante évolution sans révolution.

Демонстрируя тонкую отделку, Дом Jaquet Droz вновь подтверждает свое мастерство. Часовой бренд в очередной раз переосмысливает одну из своих легендарных моделей. Результат? Элегантная эволюция без революции.

PRECIOUS
 THING

Photos: Benjamin Bouchet - Stylist: Paul Deroo

Omega Speedmaster Moonwatch Grey Side of the Moon

HOOR PASSION

*Moonwatch Omega Co-Axial Chronograph Meteorite
Grey ceramic case on leather strap.
Diameter : 44.25 mm.
Price (incl. VAT) / Prix ttc €12,700*

Omega celebrated its 60th Anniversary with the launch of an innovative model, which is in no way inferior to its elders. Elegantly styled, the Speedmaster Grey Side promises fabulous adventure.

L'Omega Speedmaster célèbre son 60^e anniversaire. L'occasion de lancer un modèle novateur, qui n'a rien à envier à ses aînés. La Speedmaster Grey Side promet, à travers son allure élégante, de fabuleuses aventures.

Omega Speedmaster отмечает 60-ю годовщину. Прекрасная возможность запустить очередную модель, новую, но при этом не уступающую прежним. Элегантный вид Speedmaster Grey Side - залог невероятных приключений.



Petrossian caviar Beluga Impérial

AELIA DUTY FREE

125 g

Price (incl. VAT) / Prix ttc €1,434

Refined aroma, buttery flavours... Its large pearl grey eggs give Beluga caviar a unique taste. A simply legendary product, which reveals a good length in the mouth.

Arômes raffinés, saveurs beurrées... Avec ses gros œufs gris perle, le caviar Beluga présente un goût sans pareil. Un produit tout simplement mythique, qui dévoile une longueur en bouche unique.

Утонченный аромат в сочетании со сливочным вкусом... Крупные, тщательно выбранные, икринки Beluga жемчужно-серого цвета подарят бесподобный гастрономический опыт. Это по-настоящему мифический продукт, с долгим и удивительным послевкусием.



Christofle Mood

BOUTSEN DESIGN

*CHRISTOFLE "MOOD" 24-piece flatware set for 6 persons in silver with walnut insert
price (incl. VAT)/prix ttc €1,075 €*

Christofle has reinvented the rules of tableware. Combining traditional craftsmanship and contemporary design, this set of cutlery will delight guests at any dinner party. A tribute to the brand's ancestral savoir-faire.

La maison Christofle réinvente les codes de l'art de la table. Combinant héritage et modernité, ce set de couverts de table enchantera tout dîner improvisé. Un hommage au savoir-faire ancestral de la marque.

Дом Christofle заставляет по-новому взглянуть на искусство сервировки стола. В декоре столовых приборов, которые прекрасно подойдут для любого ужина – как официального, так и импровизированного - сочетаются старые традиции и современность. Почтение вековому качеству бренда!



AÉROPORT
NICE CÔTE D'AZUR

Discover the General Aviation Terminal shops *Découvrez les boutiques du Terminal Aviation d'Affaires*

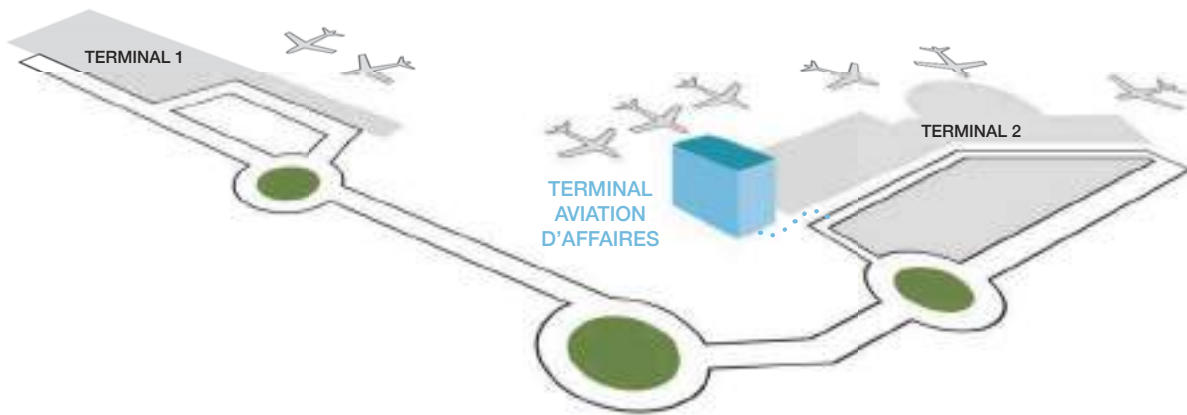

DOOR TO DOOR DELIVERY - PRIVATE APPOINTMENT ON REQUEST - EXCLUSIVE SERVICES

Open 7/7. From April 1st to September 30th: 8 a.m. - 8 p.m. From October 1st to March 31st: 10 a.m. - 7 p.m. Located 2 minutes from the P5 car park.
Ouvert 7J/7. Du 1^{er} avril au 30 septembre : de 8h à 20h. Du 1^{er} octobre au 31 mars : de 10h à 19h. À 2 minutes du parking P5.

FRAGRANCES EXCLUSIVE WINES & SPIRITS

Chivas - Hennessy - Grey Goose
Macallan - Johnnie Walker - Martell
Rémy Martin - Louis Roederer
Ruinart - Dom Pérignon - Krug
Diptyque - Hermès - Tom Ford - Kilian

PHONE: +33 (0)4 83 76 29 24
EMAIL: terminal.affaires@gmail.com

aelia  DUTYFREE

WATCHES & JEWELRY

Breguet – Blancpain – Jaquet Droz
Omega – Chopard
De Grisogono – Messika
Pasquale Bruni – Roberto Coin

Private appointments available upon
request outside store hours.
PHONE: +33 (0)4 83 76 26 66
EMAIL: jane.minaudo@swatchgroup.com
WEBSITE: www.hourpassion.com

HOUR
PASSION

GIFTS, DECORATION, ICONIC UNIQUE PIECES

Baccarat - Christofle - Fendi Casa
Haviland - Lalique
Loro Piana Interiors - Ralph Lauren

PHONE: +33 (0)4 89 98 53 04
EMAIL: conceptstore.nice@boutsen.com
WEBSITE: www.boutsendesign.com

 **BOUTSEN**
DESIGN



PARIS-LE BOURGET
CANNES
SAINT-TROPEZ
MADRID
IBIZA
BARCELONA
PALMA DE MALLORCA
GERONA
MALAGA
VALENCIA
LA CORUNA
SANTIAGO DE COMPOSTELA
PORTO
FARO
BEJA
CASCAIS
LISBON
PONTA DELGADA
SANTA MARIA
LAJES
FUNCHAL
PORTO SANTO

EBAA
European Business Aviation Association

member of
NBAA

SKY VALET *
www.skyvalet.com

*FBO powered by Aéroports de la Côte d'Azur group

LinkedIn



SOUS LE HAUT PATRONAGE DE S.A.S. LE PRINCE SOUVERAIN DE MONACO
UNDER THE HIGH PATRONAGE OF H.S.H. THE SOVEREIGN PRINCE OF MONACO



ROLEX MONTE-CARLO MASTERS

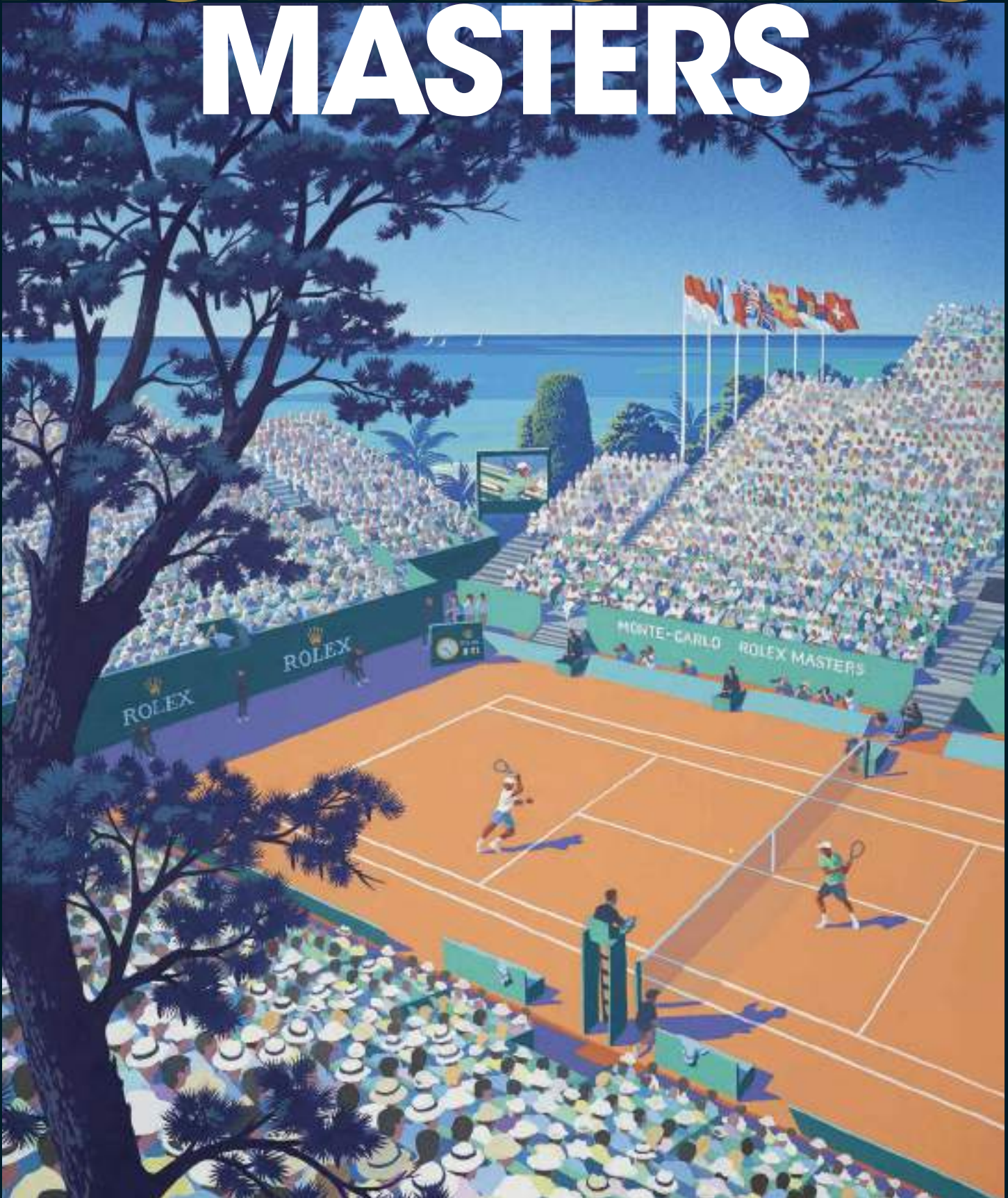



Photos Réalis/Monaco

**du 14 au 22
AVRIL 2018**

LES PLUS GRANDS JOUEURS DU
MONDE DANS UN CADRE
D'EXCEPTION

**OFFRE SPÉCIALE V.I.P.
Les "Forfaits Privilèges"**
(places 1^{re} catégorie + déjeuner gastronomique)

**from APRIL 14th
to 22nd, 2018**

THE FINEST MALE TENNIS PLAYERS
IN ONE OF THE WORLD'S MOST
EXCITING VENUES

**SPECIAL V.I.P.
"Privilege offers"**
(1st category seat + gastronomic lunch)

Reservation:*
www.rolexmontecarlomasters.mc

Information:
Tél. (+377) 97 98 7000



* Seul site officiel garanti - Official website.

MONTE-CARLO
SOCIÉTÉ DES BAINS DE MER



CHANEL.COM La ligne de CHANEL - Tél. 0 800 255 005 (appel gratuit depuis un poste fixe).



LA MONTRE
J12

L'INSTANT
CHANEL